

ARMADILHAS DE FLUTUAÇÃO DE AR E GÁS

FA35.1

(Aço carbono 1"; DN 25)

DESCRIÇÃO

O FA35.1 é uma série de purgadores de boia totalmente automáticos especialmente projetados para drenagem de condensado em sistemas de ar comprimido e gás. As aplicações típicas incluem pós-resfriadores, separadores e redes de ar comprimido.

PRINCIPAIS CARACTERÍSTICAS

Descarga modulante.

Não é afetado por variações repentinas ou amplas de carga e pressão.

A direção do fluxo pode ser facilmente alterada reposicionando o corpo em relação ao mecanismo e à tampa.

OPÇÕES:

Vedação metal com metal.

Conexões de equalização (ventilação) e drenagem.

BDV – Válvula de purga.

AFZ – Dispositivo anticongelante.

FLL – Alavanca de elevação do flutuador.

USAR:

Ar comprimido e outros gases não corrosivos compatíveis com a construção.

DISPONÍVEL

MODELOS:

FA35.1-4,5, 10, 14, 21 e 32 – aço carbono.

TAMANHOS:

1"; DN 25.

CONEXÕES:

Rosca fêmea ISO 7 Rp ou NPT.

Flange EN 1092-1 PN 40.

Flangeado ASME B16.5 Classe 150 ou 300.

Solda de soquete (SW) ASME 16.11.

INSTALAÇÃO:

Instalação horizontal ou vertical em linha.

Instalação angular horizontal ou vertical.

Ver IMI – Instruções de instalação e manutenção.

MÁX. yP:

FA35.1-4,5 – 4,5 bar

FA35.1-10 – 10 bar

FA35.1-14 – 14bar

FA35.1-21 – 21bar

FA35.1-32 – 32bar



MARCAÇÃO CE – GRUPO 2 (PED – Diretiva Europeia)		
CLASSE 150	PN 40	Categoria
1" –DN 25	–	SET
–	1" –DN 25	1 (marcação CE)

CONDIÇÕES LIMITANTES DO CORPO		
FLANGEADO PN 40 / CLASSE 300 *	FLANGEADO CLASSE 150 **	TEMPERATURA RELACIONADA.
PERMITIDO PRESSÃO	PERMITIDO PRESSÃO	
37,1 barras	17,7 barras	100°C
33,3 barras	14 barras	200°C
30,4 barras	12,1 barras	250°C
27,6 barras	10,2 barras	300°C

PMO – Pressão máxima de operação: 32 bar.

TMO – Temperatura máxima de operação:

Vedação da válvula FPM / Viton: 200 °C.

Vedação metal com metal: 250 °C

Peso específico mínimo do líquido: 0,75 kg/dm³.

De acordo com EN 1092-1:2018; De acordo com EN 1759-1:2004.

Condições limites da carroceria PN 40 ou inferiores, dependendo do tipo de conexão adotada. Classificação PN 40 para versões rosqueadas e SW.

CAPACIDADE DE VAZÃO (kg/h)														
MODELO	TAMANHO	PRESSÃO DIFERENCIAL (barra)												
		0,5	1	1,5	2	4,5	7	10	12	14	16	25	32	
FA35.1-4.5	1" –DN 25 941		1330	1630	1882	2823		–	–	–	–	–	–	–
FA35.1-10	1" –DN 25 597		845	1035	1195	1793	2237	2674		–	–	–	–	–
FA35.1-14	1" –DN 25 455		644	788	910	1366	1704	2036	2231	2409		–	–	–
FA35.1-21	1" –DN 25 242		342	419	484	726	906	1082	1186	1281	1369	1569		–
FA35.1-32	1" –DN 25 177		251	308	355	533	665	795	871	941	1006	1152	1257	1423

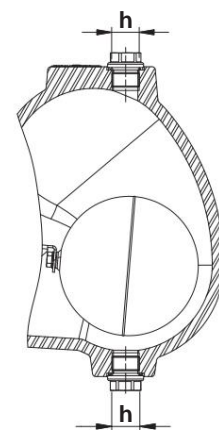
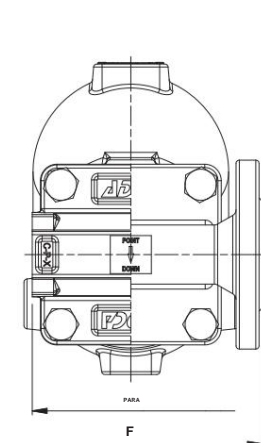
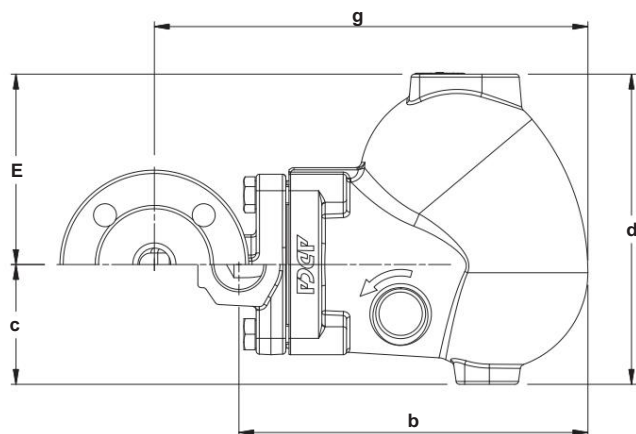

Design embutido

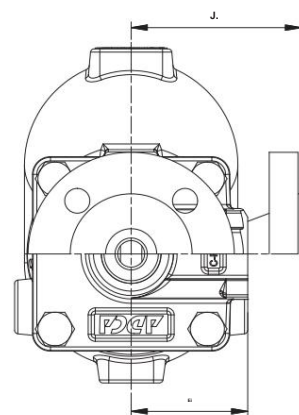
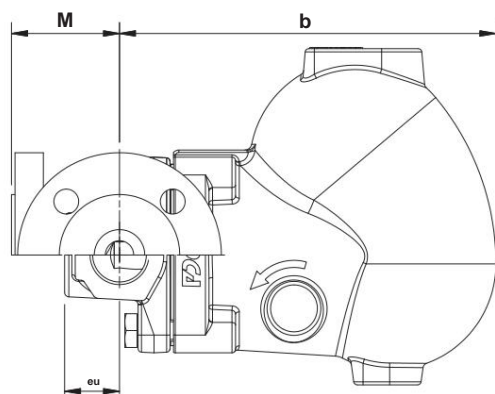

Design angular

DIMENSÕES (mm) – PROJETO EM LINHA

TAMANHO	ROSQUEADO / SW							PN 40			CLASSE 150			CLASSE 300		
	AB		c	d	E	h *	WGT. (kg)	FG.		WGT. (kg)	F	g	WGT. (kg)	F	g	WGT. (kg)
1" –DN 25	120	212	73	189	116	3/8"	8,9	160	264	12	160	264	11,9	160	264	12,6

DIMENSÕES (mm) – PROJETO EM ÂNGULO

TAMANHO	ROSQUEADO / SW								PN 40		CLASSE 150		CLASSE 300			
	b	c	d	EI	*	-	eu	WGT. (kg)	J. M.	WGT. (kg)	J. M.	WGT. (kg)	J.	M	WGT. (kg)	
1" –DN 25	212	73	189	116	3/8"	65	31	8,4	95	61	100	66	10,5	110	76	11,7

* Por padrão, nas versões com flanges EN ou roscas fêmea ISO 7 Rp, essas conexões são com rosca fêmea ISO 228. Nas versões com flanges ASME, roscas fêmea NPT ou SW, essas conexões são com rosca fêmea NPT.

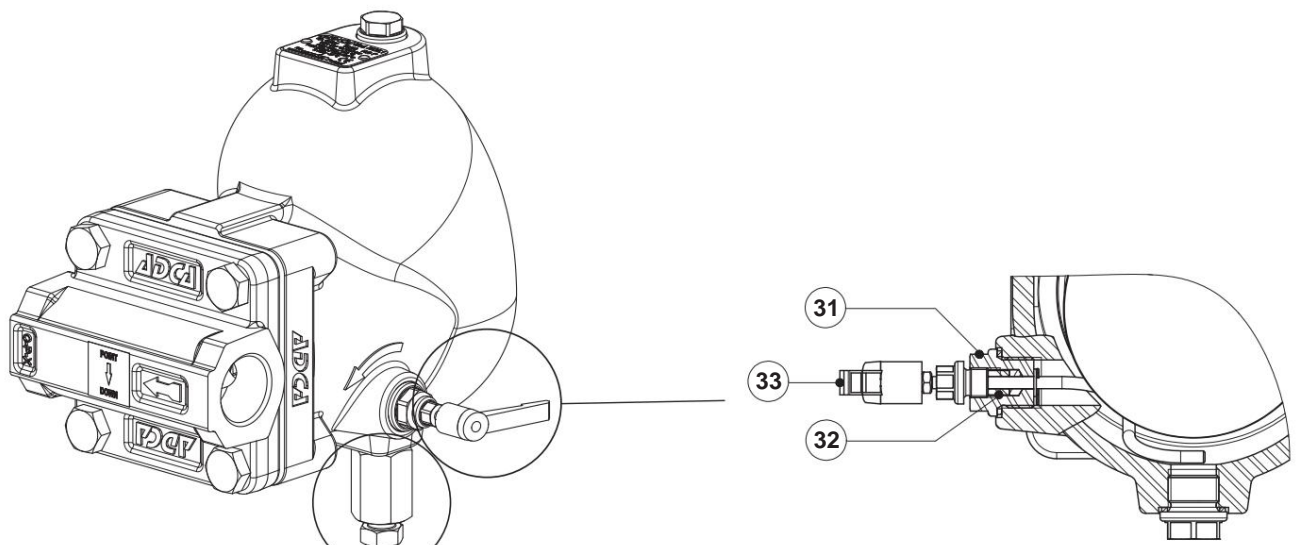
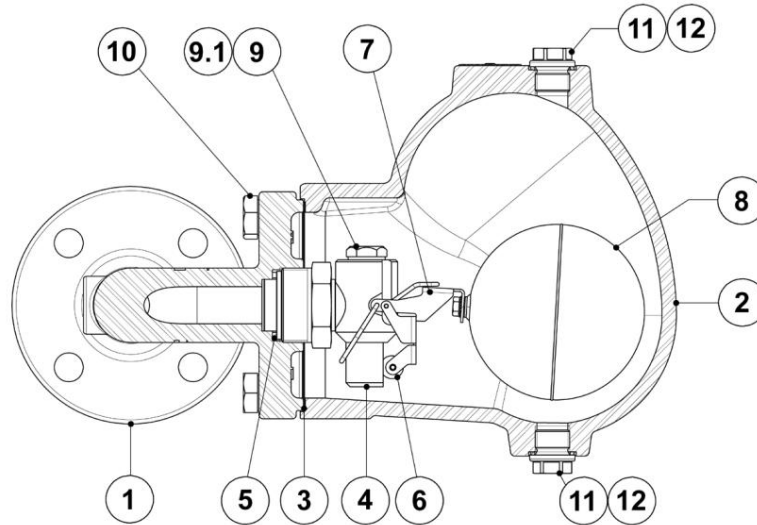

FLL - Alavanca de elevação flutuante

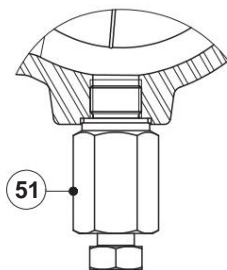

BDV - Válvula de purga
 (Manual)

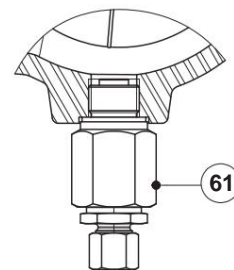

AFZ - Dispositivo anticongelante
 (Automático)

MATERIAIS		
PDV. Não.	DESIGNAÇÃO	MATERIAL
1	Corpo (flangeado em linha)	A216 WCB/1.0619
	Corpo (rosqueado em linha)	P250GH/1.0460
	Corpo (angular)	P250GH/1.0460
2	Cobrir	A216 WCB/1.0619
3	* Junta	Aço inoxidável / Grafite
4	* Assento	AISI303/1.4305
5	* Junta	Cobre
6	* esfera de válvula	AISI 316/1.4401; Viton
7	* Alavanca	AISI304/1.4301
8	* flutuador	AISI304/1.4301
9	Plugue	AISI316L/1.4404
9.1	Junta	Cobre
10	parafusos	Aço zincado
onze	Plugue	AISI316L/1.4404
12	** Junta	Cobre; AISI304/1.4301
31	Mecanismo de alavanca	AISI 303/1.4305; AISI 304/1.4301; AISI316L/1.4404
32	Embalagem	Grafite
33	Alavanca	Plástico
51	Válvula de purga	AISI 303/1.4305; AISI316L/1.4404
61	Dispositivo anticongelante	AISI 303/1.4305; AISI316L/1.4404

Peças de reposição disponíveis; Não aplicável na versão NPT.

DIREÇÃO DO FLUXO

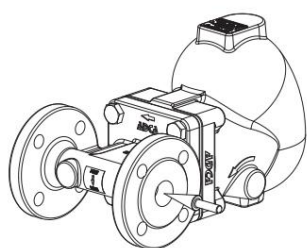

IR - Horizontal da direita para a esquerda

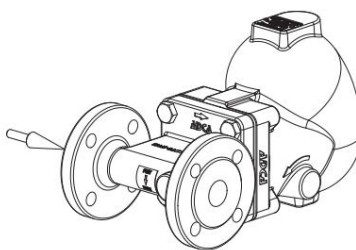

IL - Horizontal da esquerda para a direita

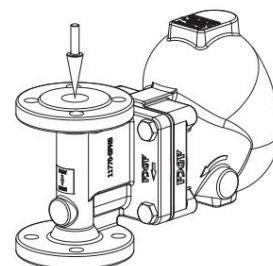

TI - Vertical de cima para baixo

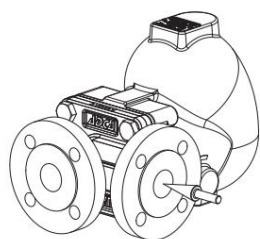

AR - Angulado da direita para frente

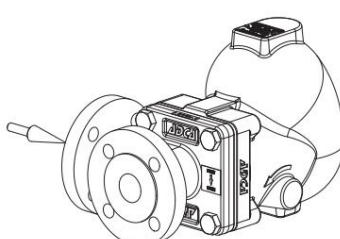

AL - Angulado da esquerda para frente

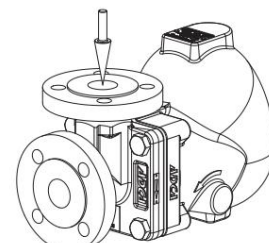

AT - Angulado de cima para frente

CÓDIGOS DE PEDIDO FA35.1										
modelo	FA351	2 V	XX	X	VAI	PARA	25			
FA35.1 – aço carbono	FA351									
Pressão diferencial										
4,5 barras		2								
10 barras		3								
14 barras		4								
21 barras		5								
32 barras		7								
Vedação de válvula										
FPM/Viton (padrão)								V		
Metal com metal								M		
Conexões de cobertura										
Nenhum								XX		
Conexões rosçadas de 3/8" na parte superior e inferior, fechadas com plugues (obrigatório se alguma opção for considerada)										
								10		
Opções										
Se houver, estes possuem códigos de pedido específicos separados; consulte a documentação apropriada.										
FLL - Alavanca de elevação flutuante										
Nenhum								X		
Alavanca de elevação no lado direito (de frente para o corpo do purgador)										
								R		
Alavanca de elevação no lado esquerdo (de frente para o corpo do purgador)										
								OU		
Direção do fluxo										
Horizontal em linha da direita para a esquerda (padrão)										
								IR		
Inline horizontal da esquerda para a direita										
								EX.L		
Vertical embutido de cima para baixo										
								ITEM		
Angulado da direita para frente										
								A.R.		
Angulado da esquerda para frente										
								PARA O		
Angulado de cima para frente										
								NO		
Conexões de tubulação										
Rosca fêmea ISO 7 Rp										
								PARA		
Rosca fêmea NPT										
								c		
Soldagem de soquete (SW) ASME 16.11										
								h		
Flangeado EN 1092-1 PN 40										
								N		
Flangeado ASME B16.5 Classe 150										
								OU		
Flangeado ASME B16.5 Classe 300										
								V		
Tamanho										
1" ou DN 25										
									25	
Válvulas Especiais / Extras										
Descrição completa ou códigos adicionais devem ser adicionados no caso de uma combinação não padrão										
										E