

VÁLVULAS DE ALÍVIO DE SEGURANÇA SRV6

DESCRIÇÃO

As válvulas de alívio de segurança assépticas da série ADCAPure SRV6 com conexões angulares são projetadas para uso com vapor limpo, ar, água e outros gases e líquidos compatíveis com os materiais de construção.

As principais aplicações são a proteção contra sobrepressão em equipamentos de vapor, vasos de pressão e tubulações, especialmente nas indústrias farmacêutica, cosmética, química fina e de alimentos e bebidas.

PRINCIPAIS CARACTERÍSTICAS

Completamente usinado a partir de material de barra sólida.

Selos compatíveis com FDA/USP Classe VI.

Fole de elastômero para isolar a câmara do produto do alojamento da mola.

Design autodrenável.

Perna morta reduzida.

ACABAMENTO DE SUPERFÍCIE PADRÃO

Partes internas molhadas: $\dot{\gamma}$ 0,51 $\mu\text{m Ra}$ – SF1.

Externo: $\dot{\gamma}$ 0,76 $\mu\text{m Ra}$ – SF3.

Outras condições de superfície consulte TIS.GIA – Informações gerais ADCAPure.

Limpeza ultrassônica.

OPÇÕES:

Dispositivo de elevação manual.

Dispositivo de elevação pneumático (para CIP/SIP).

Indicador de elevação.

Sistema de bloqueio.

Montagem estanque a gás.

Diferentes vedações macias para líquidos e gases.

Desengraxado para aplicação de oxigênio.

USAR:

Vapor limpo, ar, água e outros gases e líquidos compatíveis com a construção.

DISPONÍVEL

MODELOS:

SRV6.

TAMANHOS:

3/4" x 1", 1" x 1 1/2" e 1 1/2" x 2".

DN 20 x 25, DN 25 x 40, DN 32 x 40 e DN 40 x 50.

CONEXÕES:

Anilhas de fixação ASME BPE e DIN.

Outros sob consulta.

EMBALAGEM:

Montagem e embalagem em sala limpa certificada conforme ISO 14644-1.

O produto é tampado nas extremidades e selado com filme plástico termorretrátil reciclável, para evitar contaminação.

INSTALAÇÃO:

Instalação vertical. Ver IMI – Instruções de instalação e manutenção.

PROJETO:

DIN EN ISO 4126-1.

PED – Diretiva de Equipamentos de Pressão.



MARCAÇÃO CE – GRUPO 2 (PED – Diretiva Europeia)

PN 16	Categoria
Todos os tamanhos	4 (marcação CE)

Marcação CE: Este produto foi projetado para uso em vapor, ar e outros gases que estão nos Grupos 2 e 1 (somente oxigênio, outros sob consulta) da PED Europeia - Diretiva de Equipamentos de Pressão em uso e está em conformidade com seus requisitos. O produto possui a marca CE.

CONDIÇÕES LIMITANTES *

Pressão máxima de operação	16 barras
Temperatura máxima de operação	180°C
Temperatura mínima de funcionamento	-40°C

* Outros limites sob consulta. As condições máximas de operação podem ser limitadas pelas conexões das extremidades da válvula devido a restrições normativas.

**Consulte a tabela "Códigos de pedido" para restrições.

OPÇÕES				
MANUAL DE LIFTING FACIAL DISPOSITIVO	FIXAÇÃO PNEUMÁTICA DISPOSITIVO *	INDICADOR DE ELEVAÇÃO**	SISTEMA DE BLOQUEIO	APERTO DE GÁS
				

**Para d0 = 23 mm e pressões de ajuste acima de 7 bar, é necessário o dispositivo de elevação pneumático de alta capacidade. Consulte o fabricante.
Sensor PNP de 3 fios com contato NA (NF sob consulta), conector macho M8 x 1 e tensão de alimentação de 10 a 30 V DC. Outros sob consulta.

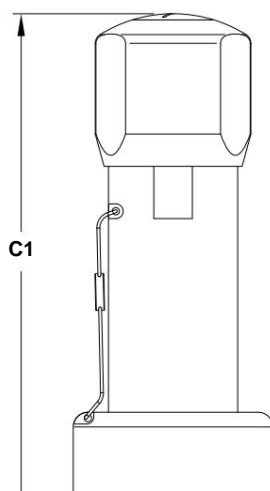
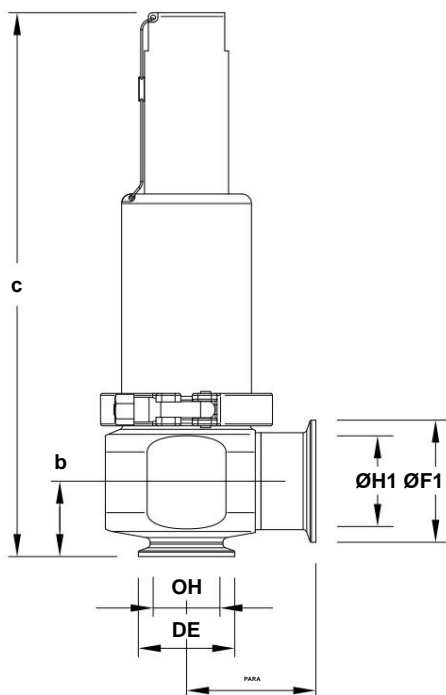

Dispositivo de elevação manual opcional

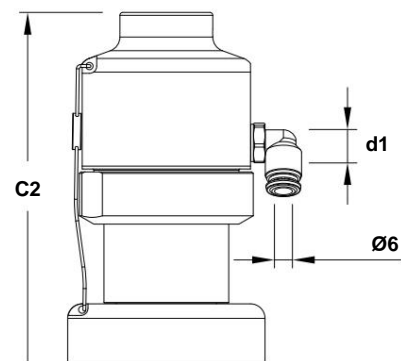

Dispositivo de elevação pneumático opcional

DIMENSÕES – ASME BPE (mm)

TAMANHO	d0	PARA	b	c	C1	C2	d1	DE	ØF1	OH	ØH1	PESO (kg)
3/4" x 1"	10	62,5	24,5	249	290	255	1/8"	25	50,5	15,8	22,1	3,4
1" x 1 1/2"	13	62,5	34,5	258	299	264	1/8"	50,4	50,5	22,1	34,8	3,6
1 1/2" x 2"	23	67,5	39,5	285	326	291 *	1/8"	50,4	64	34,8	47,5	4,5

* Dimensões do dispositivo de elevação pneumático de alta pressão sob consulta.

DIMENSÕES – DIN (mm)

TAMANHO	d0	PARA	b	c	C1	C2	d1	DE	ØF1	OH	ØH1	PESO (kg)
DN 20 x 25	10	55,5	26,5	249	290	255	1/8"	3,4	50,5	vinte	26	3,4
DN 25 x 40	13	55,5	34,5	258	299	264	1/8"	50,5	50,5	26	38	3,6
DN 32 x 40	17	55,5	3,4	259	300	265	1/8"	50,5	50,5	32	38	3,6
DN 40 x 50	23	59	39,5	285	236	291 *	1/8"	50,5	64	38	47,5	4,4

* Dimensões do dispositivo de elevação pneumático de alta pressão sob consulta.

Observações: Terminais de fixação conforme DIN 32676-A; Soldagem de tubos (ETO) conforme DIN 11866-A (DIN 11850-2).

PERNA MORTA

O design da porta de entrada da válvula de segurança SRV6 oferece melhor capacidade de limpeza, com uma relação de pernas mortas alcançável $L/D < 2$.



CAPACIDADES DE FLUXO (10% de sobrepessão de acordo com ISO 4126-1)												
TAMANHO	DN 20 x 25 3/4" x 1"			DN 25 x 40 1"x1 1/2"			DN 32 x 40			DN 40 x 50 1 1/2" x 2"		
d0 (mm)	10			13			17			23		
Área de fluxo (mm ²)	78,5			132,7			227			415,5		
Definir Pressão	Vapor (kg/hora)	ar (Nm ³ /h)	Banheiro (m ³ /h)	Vapor (kg/hora)	ar (Nm ³ /h)	Banheiro (m ³ /h)	Vapor (kg/hora)	ar (Nm ³ /h)	Banheiro (m ³ /h)	Vapor (kg/hora)	ar (Nm ³ /h)	Banheiro (m ³ /h)
* 0,5	57,01	70,57	2,81	77,95	96,49	2,87	115,25	142,67	4,59	170,76	211,39	7,05
1	77,17	94,40	3,97	109,95	134,50	4,08	168,83	206,52	6,47	256,34	318,57	9,87
2	96,34	119,26	5,06	173,32	214,56	5,73	299,91	371,26	9,09	451,04	558,35	13h80
3	137,36	171,50	5,94	243,69	304,27	7,05	414,65	517,72	11,18	639,96	799,03	16,92
4	172,30	216,50	6,66	312,82	393,08	8,19	533,64	670,55	12,72	822,32	1033,30	19,66
5	210,34	265,70	7,38	380,01	480,04	9,19	631,97	798,31	14,35	1007,39	1272,54	22,17
6	251,79	319,40	7,87	445,63	565,30	10h00	738,53	936,85	15,67	1191,15	1511,01	24,39
7	287,18	365,63	8,46	508,27	647,13	10,96	842,33	1072,45	17,02	1358,56	1729,71	26,51
8	322,48	411,86	8,93	570,74	728,95	11,81	945,86	1208,05	18,13	1525,55	1948,41	28,45
9	357,74	453,09	9,52	633,15	810,77	12,39	1049,30	1343,65	19,20	1692,37	2167,11	30,36
10	-	504,32	9,98	-	892,59	13,21	-	1479,24	20,25	-	2385,81	31,95
onze	-	550,55	10,46	-	974,41	13,85	-	1614,84	21,23	-	2604,51	33,51
12	-	596,78	10,93	-	1056,23	14h47	-	1750,44	22,18	-	2823,21	35,00
13	-	643,01	11h38	-	1138,05	15,06	-	1886,04	23,08	-	3041,91	36,43
14	-	689,24	11,81	-	1219,87	15,63	-	2021,63	23,96	-	3260,61	37,80
quinze	-	735,47	12,22	-	1301,69	16,18	-	2157,23	24,80	-	3479,31	39,13
16	-	781,70	12,62	-	1383,51	16,71	-	2292,83	25,61	-	3698,01	40,41

Pressões de ajuste mais baixas mediante solicitação.

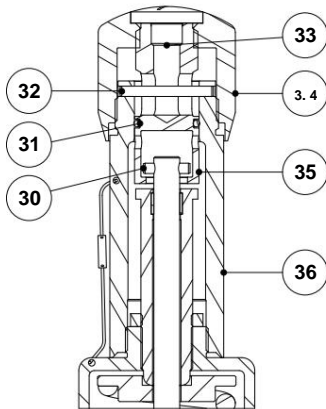
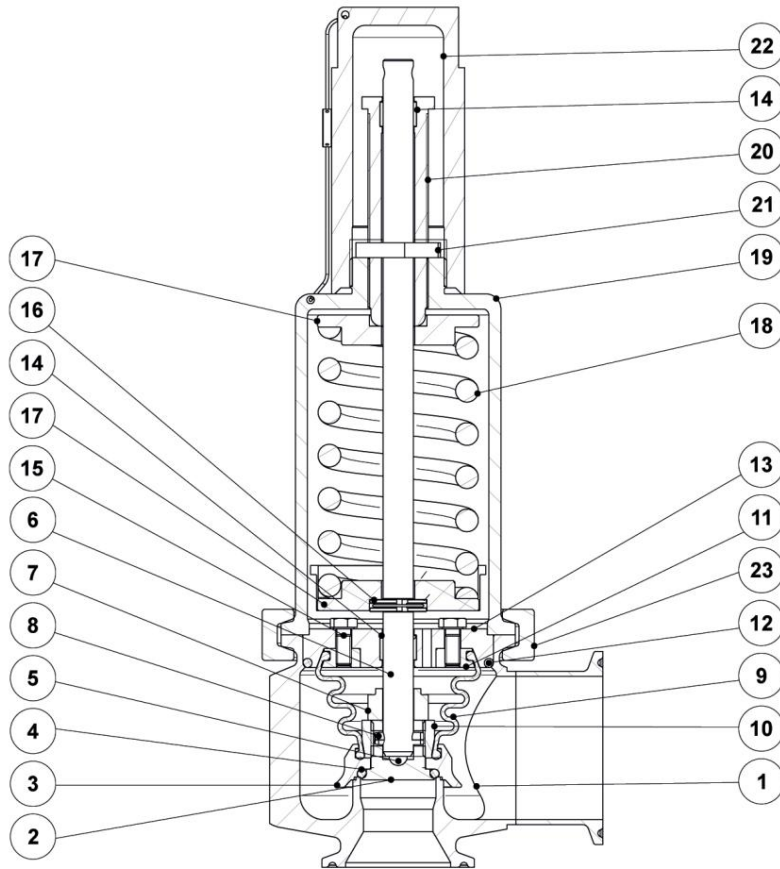

Dispositivo de elevação manual opcional

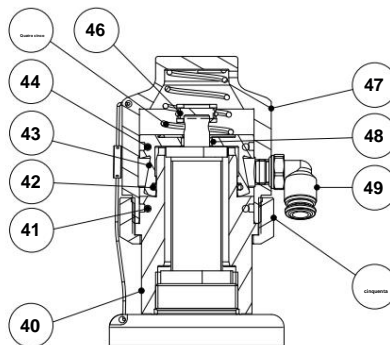

Dispositivo de elevação pneumático opcional

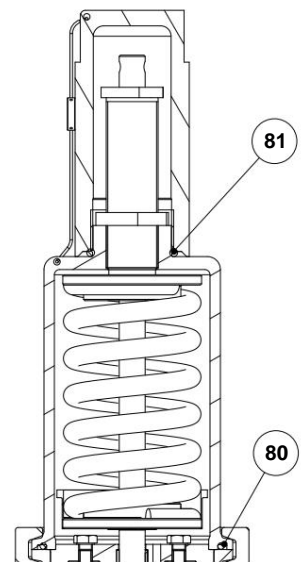

À prova de gás

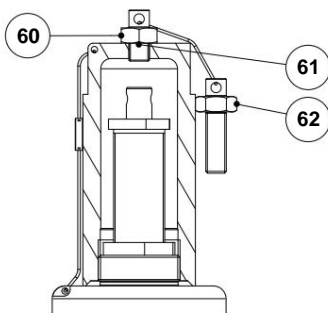

Sistema de bloqueio opcional

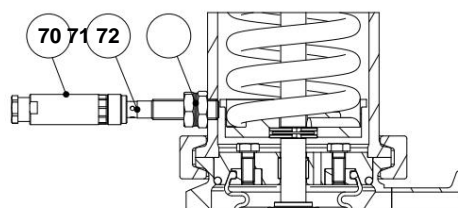

Indicador de elevação opcional

MATERIAIS

PDV. Não.	DESIGNAÇÃO	MATERIAL
1	corpo da válvula	AISI316L/1.4404
2	* Disco de assento	AISI316L/1.4404
3	sino de elevação	AISI316L/1.4404
4	Sinal de válvula	EPDM; MPF
5	bola	AISI316/1.4401
6	tronco	AISI316L/1.4404
7	Rolha de elevação	AISI316L/1.4404
8	Alfinete	AISI301/1.4310
9	Fole	EPDM; MPF
10	Porca de fixação	AISI316L/1.4404
onze	Anel de fixação de fole	AISI316L/1.4404
12	Selo do corpo	EPDM; MPF
13	Bucha guia	AISI316L/1.4404
14	casquilho	PTFE
quinze	parafusos	Aço Inoxidável A2-70
16	anel dividido	AISI316L/1.4404
17	Prato de mola	AISI316L/1.4404
18	*Primavera	aço inoxidável
19	Gorro	AISI316L/1.4404
vinte	parafuso de ajuste	AISI316L/1.4404
dezoito	contraporca	AISI316L/1.4404
22	Indivíduo	AISI316L/1.4404
23	Braçadeira	AISI316/1.4401
30	Alfinete	AISI303/1.4305
31	* Anel-O	EPDM
32	Alfinete	AISI303/1.4305
33	parafuso de travamento	AISI316/1.4401
3. 4	Cobertura de levantamento	AISI316/1.4401
35	Pistão	AISI316/1.4401
36	Corpo do dispositivo de elevação	AISI316L/1.4404
40	conector	AISI316L/1.4404
41	* Anel-O	EPDM
42	* Anel-O	EPDM
43	Pistão	AISI316L/1.4404
44	* Anel-O	EPDM
quarenta e cinco	Primavera	AISI302/1.4300
46	Alfinete	AISI301/4.4310
47	Cobrir	AISI316L/1.4404
48	Retentores	AISI316L/1.4404
49	Encaixe pneumático	AISI316L/1.4404
cinquenta	contraporca	AISI316L/1.4404
60	Porca de travamento da mordça	AISI316/1.4401
61	Junta	MPF
62	Parafuso de mordça de teste	AISI316/1.4401
70	conector	Plástico
71	Sensor de proximidade	AISI303/1.4305
72	contraporca	Aço Inoxidável A2-70
80	* Anel-O	EPDM
81	* O-ring	EPDM

*Peças sobressalentes disponíveis! *Outros sob consulta.

Observações: Certificado de selos Classe VI FDA/USP mediante solicitação.

Todas as válvulas possuem um número de série. No caso de válvulas não padronizadas, este número deverá ser fornecido se forem encomendadas peças sobressalentes.

CÓDIGOS DE PEDIDO SRV6											
Modelo de válvula					SV6 LEE	1 X XX	005 D	20 E			
SRV6 - Válvula de alívio de segurança AISI 316L / 1.4404					SV6						
Aplicação											
Líquidos					eu						
Gases					g						
Vapor					Sim						
Oxigênio (desengordurado)					---						
Foles e vedação do corpo											
EPDM – Tmín -40 °C / Tmáx 150 °C					E						
FPM / Viton – Tmín -10 °C / Tmax 180 °C (USP Classe VI sob consulta)					V						
Vedação de válvula											
Metal com metal (não padrão)					M						
EPDM – Tmín -40 °C / Tmáx 150 °C					E						
FPM / Viton – Tmín -10 °C / Tmax 180 °C (USP Classe VI sob consulta)					V						
Tampa superior, dispositivos de elevação estanques a gás, pneumáticos e manuais											
tampa superior					1						
Dispositivo de elevação pneumático					2						
Dispositivo de elevação pneumático de alta capacidade (para d0 = 23 mm e pressões de ajuste acima de 7 bar)					3						
Tampa superior e conjunto estanque a gás					4						
Dispositivo de elevação pneumático e montagem estanque a gás					5						
Dispositivo de elevação pneumático de alta capacidade e montagem estanque a gás (para d0 = 23 mm e pressões de ajuste acima de 7 bar)					6						
Dispositivo de elevação manual a)					7						
Dispositivo de elevação manual e montagem estanque a gás a)					8						
Acabamento superficial b)											
Acabamento de superfície padrão					x						
Superfícies externas polidas mecânicamente espelhadas (SF1)					P						
Partes internas molhadas eletropolidas (SF5)					E						
Indicador de elevação e sistema de bloqueio											
Nenhum					XX						
indicador de elevação					LX						
Sistema de bloqueio					XB						
Indicador de elevação e sistema de bloqueio					LIBRA.						
Definir pressão											
0,5 barra					005						
...											
1 barra					010						
...											
7,6 barras					076						
...											
16 barras					160						
Conexões de tubulação											
Ponteira de fixação ASME BPE					d						
Ponteira de fixação DIN (DIN 32676-A)					F						
Soldagem de tubos (ETO) de acordo com ASME BPE					DEU						
Soldagem de tubos (ETO) de acordo com DIN 11866-A (DIN 11850-2)					FI						
Roscas macho higiênicas DIN (DIN 11851)					G1						
Roscas macho assépticas DIN (DIN 11864-1 Forma A)					G2						
Tamanho											
3/4" x 1" ou DN 20 x 25					vinte						
1" x 1 1/2" ou DN 25 x 40					25						
DN 32 x DN 40					32						
1 1/2" x 2" ou DN 40 x 50					40						
Válvulas Especiais / Extras											
Descrição completa ou códigos adicionais devem ser adicionados no caso de combinação fora do padrão. a) Não disponível										E	

em válvulas com dispositivo de elevação manual ou pneumático. b) Consulte TIS.GIA – Informações gerais ADCAPure – para maiores detalhes e outras opções de acabamento superficial.