

### VÁLVULAS REDUTORAS DE PRESSÃO SANITÁRIA P130H

#### DESCRIÇÃO

A ADCAPure P130H é uma série de válvulas redutoras de pressão de obturador balanceado, de ação direta, com detecção de diafragma. Esses reguladores, disponíveis com carregamento por mola ou cúpula, são projetados para uso com ar limpo, nitrogênio, dióxido de carbono, oxigênio, argônio e outros gases ou líquidos compatíveis com os materiais de construção e design da válvula.

Projetado especificamente para sistemas de gases de alta pureza encontrados em processos farmacêuticos, cosméticos, de química fina e de alimentos e bebidas.

#### PRINCIPAIS CARACTERÍSTICAS

Design compacto.  
Botão de ajuste sem subida.  
Selos compatíveis com FDA/USP Classe VI.  
Totalmente usinado em barra de aço inoxidável 316L, sem uso de peças fundidas ou forjadas.

#### ACABAMENTO DE SUPERFÍCIE PADRÃO

Partes internas molhadas:  $\dot{\gamma}$  0,51  $\mu\text{m Ra}$  – SF1.  
Externo:  $\dot{\gamma}$  0,76  $\mu\text{m Ra}$  – SF3.  
Outras condições de superfície consulte TIS.GIA – Informações gerais ADCAPure.  
Limpeza ultrassônica.

OPÇÕES:

- Conexão da linha de vazamento.
- Carregamento de cúpula.
- Tampa superior (parafuso de ajuste com tampa).
- Conexão do medidor no corpo.
- Diferentes vedações macias para líquidos e gases.
- Desengraxado para aplicação de oxigênio.

USAR: Ar limpo, nitrogênio, dióxido de carbono, oxigênio, argônio e outros gases ou líquidos compatíveis com a construção.

DISPONÍVEL  
MODELOS: P130H.

TAMANHOS: 1"; DN 25.

REGULAÇÃO  
GAMAS: 0,2 a 1,5 bar; 0,3 a 3 bar; 2 a 8 barras.

CONEXÕES: Terminais de fixação ASME BPE, DIN e ISO ou extremidades de solda de tubo (ETO). Outros sob consulta.

EMBALAGEM: Montagem e embalagem em sala limpa certificada conforme ISO 14644-1.  
O produto é tampado nas extremidades e selado com filme plástico termorretrátil reciclável, para evitar contaminação.

INSTALAÇÃO: A instalação horizontal é recomendada.  
Consulte IMI – Instalação e manutenção instruções.







MARCAÇÃO CE – GRUPO 2 (PED – Diretiva Europeia)	
PN 16	Categoria
1" –DN 25	SET

CONDIÇÕES LIMITANTES *	
Pressão máxima permitida	16 barras
Pressão máxima a montante	16 barras
Pressão máxima a jusante	8 barras
Pressão mínima a jusante	0,2 barra
Temperatura máxima de funcionamento	150°C

\* Outros limites sob consulta. As condições máximas de operação podem ser limitadas pelas conexões das extremidades da válvula devido a restrições normativas.

COEFICIENTES DE VAZÃO (m³/h)						
TAMANHO	ASME BPE		DIN		ISO	
	1"		DN 25		DN 25	
kvs	3.2	4.2	3.2	4.2	3.2	4.2

OPÇÕES			
CONEXÃO DE LINHA DE FUGA	CARREGAMENTO DE CÚPULA	TAMPA SUPERIOR	CONEXÃO DO MEDIDOR
 <p>ADCA Pure P130H DN P. Max. 16bar T. Max. 150°C Reg. www.valsteam.com Portugal</p>	 <p>ADCA Pure P130H DN P. Max. 16bar T. Max. 150°C Reg. www.valsteam.com Portugal</p>	 <p>ADCA Pure P130H DN P. Max. 16bar T. Max. 150°C Reg. www.valsteam.com Portugal</p>	 <p>ADCA Pure P130H DN P. Max. 16bar T. Max. 150°C Reg. www.valsteam.com Portugal</p>

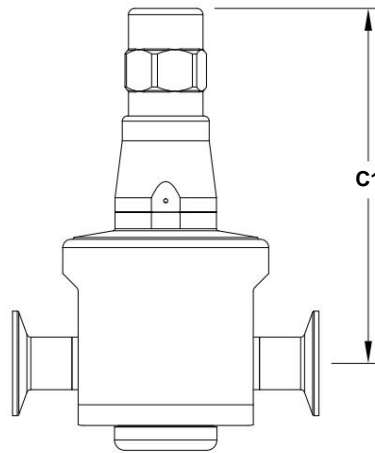
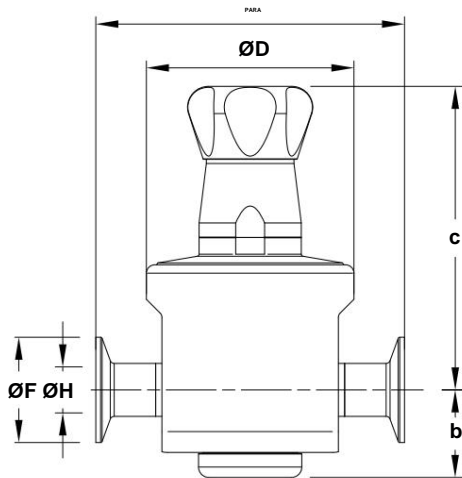

Tampa superior opcional

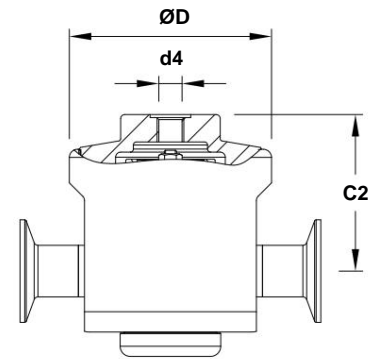

Carregamento de cúpula opcional

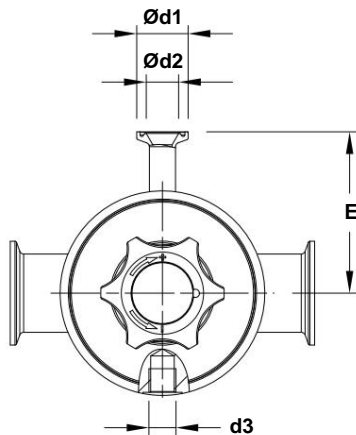

Conexão de medidor opcional

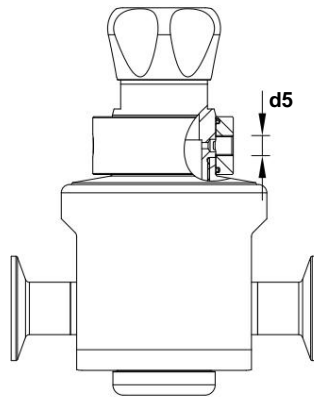

Conexão de linha de vazamento opcional

### DIMENSÕES – ASME BPE (mm)

TAMANHO	PARA	b	c	C1	C2	ØD	Ød1	Ød2	d3	d4	d5	E	ØF	ØH	WGT. (kg) *
1"	148	42	146	171,6	77,1		100		25	15,75	1/4"	78,5	50,4	22,1	5.14

\* Válvulas com botão de ajuste de náilon pesam 0,3 kg menos.

### DIMENSÕES – DIN (mm)

TAMANHO	PARA	b	c	C1	C2	ØD	Ød1	Ød2	d3	d4	d5	E	ØF	ØH	WGT. (kg) *
DN 25	135	42	146	171,6	77,1	Válvulas	100		25	15,75	1/4"	78,5	50,5	26	5.17

\* com botão de ajuste em nylon pesam 0,3 kg menos.

Observações: Terminais de fixação conforme DIN 32676-A. Soldagem de tubos (ETO) conforme DIN 11866-A (DIN 11850-2).

### DIMENSÕES – ISO (mm)

TAMANHO	PARA	b	c	C1	C2	ØD	Ød1	Ød2	d3	d4	d5	E	ØF	ØH	WGT. (kg) *
DN 25	135	46	142	171,6	73,1	Válvulas	100		25	15,75	1/4"	78,5	50,5	29,7	5.16

\* com botão de ajuste em nylon pesam 0,3 kg menos.

Observações: Terminais de fixação conforme DIN 32676-B. Soldagem de tubos (ETO) conforme DIN 11866-B (ISO 1127).

MATERIAIS

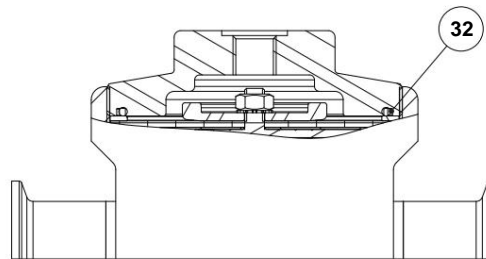
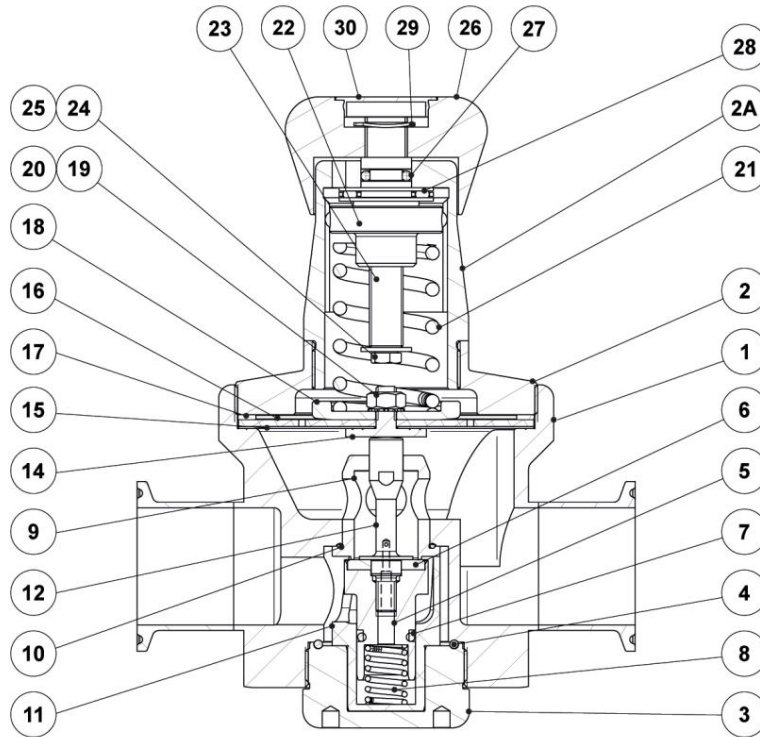

*Carregamento de cúpula opcional*

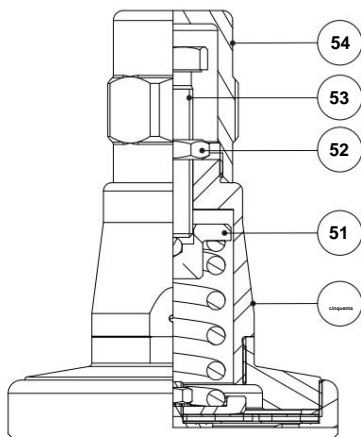

*Tampa superior opcional*

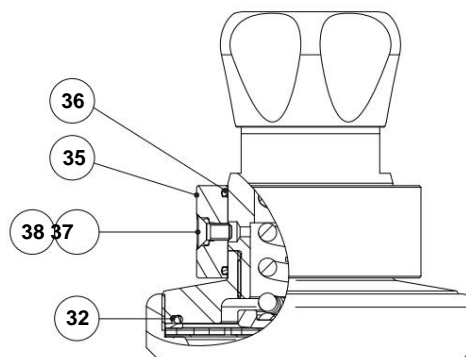

*Conexão de linha de vazamento opcional*

MATERIAIS		
PDV. Não.	DESIGNAÇÃO	MATERIAL
1	corpo da válvula	AISI316L/1.4404
2	Cobrir	AISI316L/1.4404
2A	Capa de primavera	AISI316L/1.4404
3	Tampa inferior	AISI316L/1.4404
4	* Anel-O	** EPDM
5	* Pistão	AISI316L/1.4404
6	* Sinal de válvula	** EPDM; PTFE; MPF
7	* Anel-O	** EPDM
8	* Mola da válvula	AISI 316/1.4401 eletropolido
9	* Assento	AISI316L/1.4404
10	* Anel-O	** EPDM
onze	Guia	AISI316L/1.4404
12	*Tronco	AISI316L/1.4404
14	* Disco empurrador	AISI316L/1.4404
quinze	* Diafragma inferior	PTFE (Gylon)
16	* Diafragma superior	EPDM
17	máquina de lavar	AISI304/1.4301
18	* placa	AISI304/1.4301
19	* Noz	Aço inoxidável A2-70
vinte	* máquina de lavar	Aço inoxidável A2
...	* Mola de ajuste	AISI302/1.4300
22	guia de primavera	AISI316/1.4401
23	parafuso de ajuste	Latão
24	máquina de lavar	Aço inoxidável A2
25	parafuso	Aço inoxidável A2-70
26	botão de ajuste	AISI316L/1.4404; Nylon
27	Anel-O	NBR
28	Consequência	Aço resistente à corrosão
29	Anel do eixo	aço inoxidável
30	porca de cobertura	Plástico
32	* Anel-O	EPDM
35	Anel de linha de vazamento	AISI316/1.4401
36	Anel-O	NBR
37	parafuso	AISI304/1.4301
38	Anel-O	MPF
trinta e oito	Cobrir	AISI316L/1.4404
51	guia de primavera	Latão
52	contraporca	Aço inoxidável A2
53	parafuso de ajuste	Aço inoxidável A2-70
54	tampa superior	AISI316L/1.4404

\* Peças de reposição disponíveis. \*\*Outros sob consulta.

Observações: Certificado de selos Classe VI FDA/USP mediante solicitação.

Todas as válvulas possuem um número de série. No caso de válvulas não padronizadas, este número deverá ser fornecido se forem encomendadas peças sobressalentes.

CÓDIGOS DE PEDIDO P130H										
Modelo de válvula	P3H1		2TMXIXXX	DI 25						
P130H – Válvula redutora de pressão com sensor de diafragma AISI 316L / 1.4404	P3H									
<b>Faixa de regulação</b>										
0,2 a 1,5 bar 0,3		1								
a 3 bar		2								
2 a 8 barras		3								
0,2 a 8 bar (carga da cúpula) <b>a)</b>		PARA								
<b>Coefficiente de vazão</b>										
Kv 3.2		1								
Kv 4.2		2								
<b>Diafragma</b>										
PTFE (Gylon)						T				
EPDM (não padrão)						E				
<b>Vedação de válvula</b>										
Metal com metal (não padrão)							M			
EPDM							E			
PTFE							T			
FPM / Viton (USP Classe VI sob consulta)							V			
<b>Conexão da linha de vazamento</b>										
Sem conexão de linha de vazamento								x		
Conexão da linha de vazamento – ISO 228 G 1/8"									N	
Conexão da linha de vazamento – 1/8" NPT										c
<b>Botão de ajuste e tampa superior</b>										
Botão de ajuste em aço inoxidável										-
Botão de ajuste de nylon										P
Tampa superior (parafuso de ajuste com tampa)										T
Carregamento de cúpula – ISO 228 G 1/4" <b>b)</b>										x
Carregamento de cúpula – 1/4" NPT <b>b)</b>										c
<b>Conexões de medidor</b>										
Sem conexões de medidor										x
Conexão do manômetro Tri-clamp no lado esquerdo (em relação à direção do fluxo) – pressão a jusante										7
Conexão do manômetro Tri-clamp no lado direito (em relação à direção do fluxo) – pressão a jusante										6
Conexões de manômetro Tri-clamp em ambos os lados – pressão a jusante										5
Conexão roscada do manômetro no lado esquerdo (em relação à direção do fluxo) – pressão a jusante – ISO 228 G 1/4"										4
Conexão roscada do manômetro no lado direito (em relação à direção do fluxo) – pressão a jusante – ISO 228 G 1/4"										3
Conexões de manômetro roscadas em ambos os lados – pressão a jusante – ISO 228 G 1/4"										2
Conexão roscada do manômetro no lado esquerdo (em relação à direção do fluxo) – pressão a jusante – 1/4" NPT										C
Conexão roscada do manômetro no lado direito (em relação à direção do fluxo) – pressão a jusante – 1/4" NPT										E
Conexões de manômetro roscadas em ambos os lados – pressão a jusante – 1/4" NPT										Z
<b>Acabamento superficial c)</b>										
Acabamento de superfície padrão										x
Superfícies externas polidas mecânicamente espelhadas (SF1)										P
Partes internas molhadas eletropolidas (SF5)										E
<b>Características especiais</b>										
Nenhum										x
Desengordurado para oxigênio										---
<b>Conexão de tubo</b>										
Ponteira de fixação ASME BPE										d
Ponteira de fixação DIN (DIN 32676-A)										F
Ponteira de fixação ISO (DIN 32676-B)										E
Soldagem de tubos (ETO) de acordo com ASME BPE										DEU
Soldagem de tubos (ETO) de acordo com DIN 11866-A (DIN 11850-2)										FI
Soldagem de tubos (ETO) conforme DIN 11866-B (ISO 1127)										EI
<b>Tamanho</b>										
1" ou DN 25										25
<b>Construção especial/Opções adicionais</b>										
Uma descrição completa ou códigos adicionais devem ser adicionados no caso de combinação não padronizada.										E

a) A pressão de controle de carga pode ser até um máximo de 1,2 bar acima da pressão necessária a jusante. b) Obrigatório em caso de carregamento em cúpula.

c) Consulte TIS.GIA – Informações gerais ADCAPure – para maiores detalhes e outras opções de acabamento superficial.