

### VÁLVULAS REDUTORAS DE PRESSÃO SANITÁRIA P130K

#### DESCRIÇÃO

A ADCAPure P130K é uma série de válvulas redutoras de pressão com detecção de diafragma e ação direta. Esses reguladores, disponíveis com carregamento por mola ou cúpula, são projetados para uso com ar limpo, nitrogênio, dióxido de carbono, oxigênio, argônio e outros gases ou líquidos compatíveis com os materiais de construção e design da válvula.

Projetado especificamente para sistemas de gases de alta pureza encontrados em processos farmacêuticos, cosméticos, de química fina e de alimentos e bebidas.

#### PRINCIPAIS CARACTERÍSTICAS

Design compacto.  
Botão de ajuste sem subida.  
Selos compatíveis com FDA/USP Classe VI.  
Totalmente usinado em barra de aço inoxidável 316L, sem uso de peças fundidas ou forjadas.

#### ACABAMENTO DE SUPERFÍCIE PADRÃO

Partes internas molhadas:  $\bar{y}$  0,51  $\mu$ m Ra – SF1.  
Externo:  $\bar{y}$  0,76  $\mu$ m Ra – SF3.  
Outras condições de superfície consulte TIS.GIA – Informações gerais ADCAPure.  
Limpeza ultrassônica.

OPÇÕES:

- Auto-alívio.
- Conexão da linha de vazamento.
- Montagem em painel.
- Carregamento de cúpula.
- Tampa superior (parafuso de ajuste com tampa).
- Conexão do medidor no corpo.
- Montagem na parede.
- Diferentes vedações macias para líquidos e gases.
- Desengraxado para aplicação de oxigênio.

USAR: Ar limpo, nitrogênio, dióxido de carbono, oxigênio, argônio e outros gases ou líquidos compatíveis com a construção.

#### DISPONÍVEL

MODELOS: P130K.

TAMANHOS: 1/2" e 3/4"; DN 08 a DN 20.

#### REGULAÇÃO

GAMAS: 0,2 a 1,5 bar; 0,3 a 3 bar; 2 a 8 barras.

CONEXÕES: Terminais de fixação ASME BPE, DIN e ISO ou extremidades de solda de tubo (ETO). Outros sob consulta.

#### EMBALAGEM:

Montagem e embalagem em sala limpa certificada conforme ISO 14644-1.  
O produto é tampado nas extremidades e selado com filme plástico termorretrátil reciclável, para evitar contaminação.

#### INSTALAÇÃO:

A instalação horizontal é recomendada.  
Consulte IMI – Instalação e manutenção instruções.



MARCAÇÃO CE – GRUPO 2 (PED – Diretiva Europeia)	
PN 16	Categoria
1/2" e 3/4" – DN 08 a 20	SET

CONDIÇÕES LIMITANTES *	
Pressão máxima permitida	16 barras
Pressão máxima a montante	16 barras
Pressão máxima a jusante	8 barras
Pressão mínima a jusante	0,2 barra
Temperatura máxima de funcionamento	150°C

\* Outros limites sob consulta. As condições máximas de operação podem ser limitadas pelas conexões das extremidades da válvula devido a restrições normativas.

COEFICIENTES DE VAZÃO (m³/h)						
TAMANHO	ASME BPE		DIN		ISO	
	1/2" e 3/4"		DN 10 a 20		DN 08 a 15	
kvs	0,7	1,3	0,7	1,3	0,7	1,3

OPÇÕES		
CONEXÃO DE LINHA DE FUGA	MONTAGEM DO PAINEL	CARREGAMENTO DE CÚPULA
		
TAMPA SUPERIOR	CONEXÃO DO MEDIDOR	MONTAGEM NA PAREDE
		

## DIMENSÕES

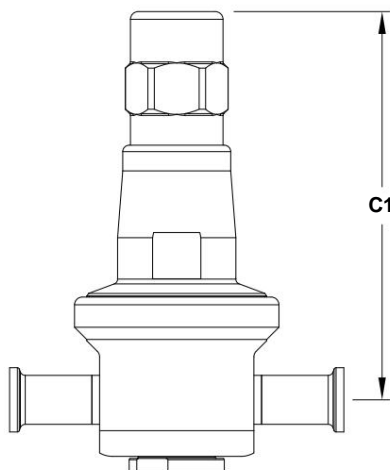
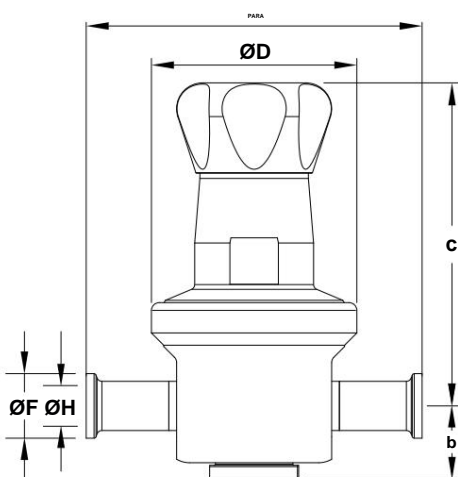

Tampa superior opcional

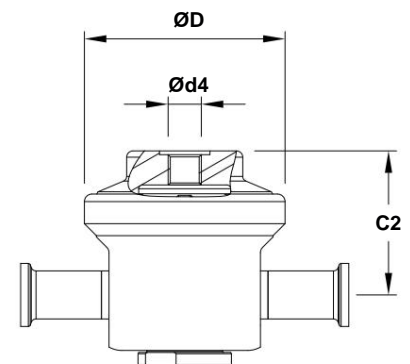

Carregamento de cúpula opcional

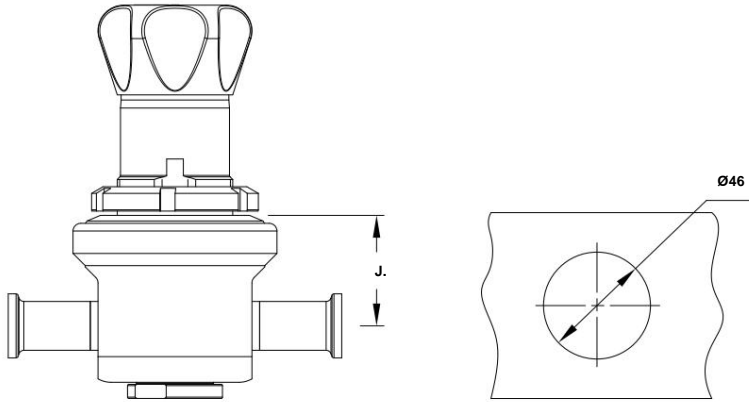

Montagem em painel opcional

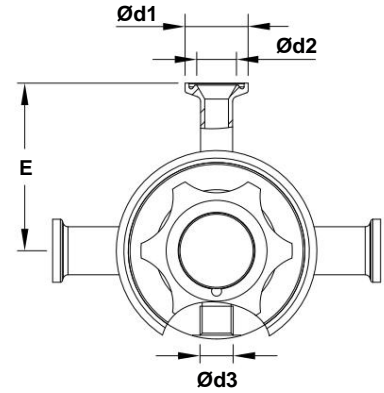

Conexão de medidor opcional

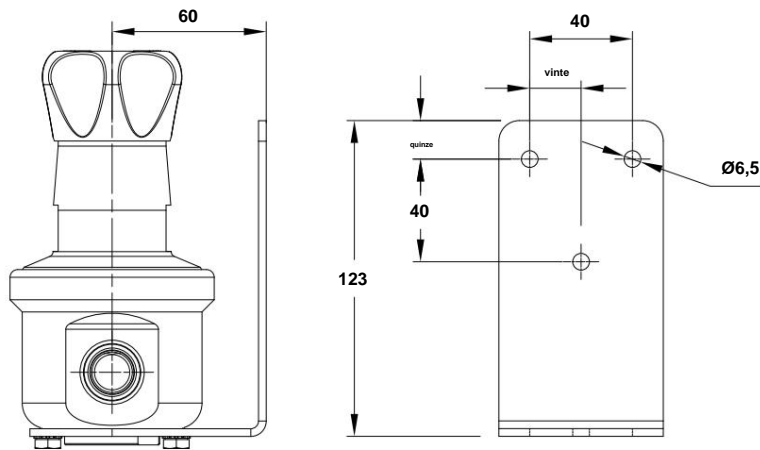

Montagem na parede opcional

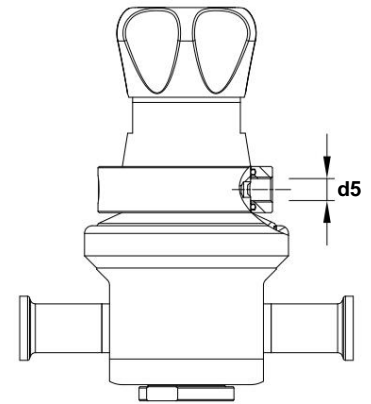

Conexão de linha de vazamento opcional

### DIMENSÕES – ASME BPE (mm)

TAMANHO	AB		c	C1	C2 ØD	Ød1	Ød2	d3			d4	d5	E ØF ØH		J.	WGT. (kg) *	
1/2"	130	28	125	151	57.1	80	25	15,75	1/4"		1/4"	1/8"	66,5 25		9,4	43,1	2.4
3/4"	130	28	125	151	57.1	80	25	15,75	1/4"		1/4"	1/8"	66,5 25	15,8	43,1		2.4

\* Válvulas com botão de ajuste de náilon pesam 0,3 kg menos.

### DIMENSÕES – DIN (mm)

TAMANHO	AB		c	C1	C2 ØD	Ød1	Ød2	d3			d4	d5	E ØF ØH		J.	WGT. (kg) *	
DN 10	120	28	125	151	57.1	80	25	15,75	1/4"		1/4"	1/8"	66,5 34		10	43,1	2,5
DN 15	120	28	125	151	57.1	80	25	15,75	1/4"		1/4"	1/8"	66,5 34		16	43,1	2.4
DN 20	120	28	125	151	As	80	25	15,75	1/4"		1/4"	1/8"	66,5 34		20	43,1	2.6

\* válvulas 57.1 com botão de ajuste de nylon pesam 0,3 kg menos.

Observações: Terminais de fixação conforme DIN 32676-A. Soldagem de tubos (ETO) conforme DIN 11866-A (DIN 11850-2).

### DIMENSÕES – ISO (mm)

TAMANHO	AB		c	C1	C2 ØD	Ød1	Ød2	d3			d4	d5	E ØF ØH J			WGT. (kg) *	
DN 08	120	28	125	151	57.1	80	25	15,75	1/4"		1/4"	1/8"	66,5 25 10,3	43,1		2,5	
DN 10	120	28	125	151	57.1	80	25	15,75	1/4"		1/4"	1/8"	66,5 25		14	43,1	2,5
DN 15	120	28	125	151	As	80	25	15,75	1/4"		1/4"	1/8"	66,5 50,5	18,1		43,1	23

\* válvulas 57.1 com botão de ajuste de nylon pesam 0,3 kg menos.

Observações: Terminais de fixação conforme DIN 32676-B. Soldagem de tubos (ETO) conforme DIN 11866-B (ISO 1127).

## MATERIAIS

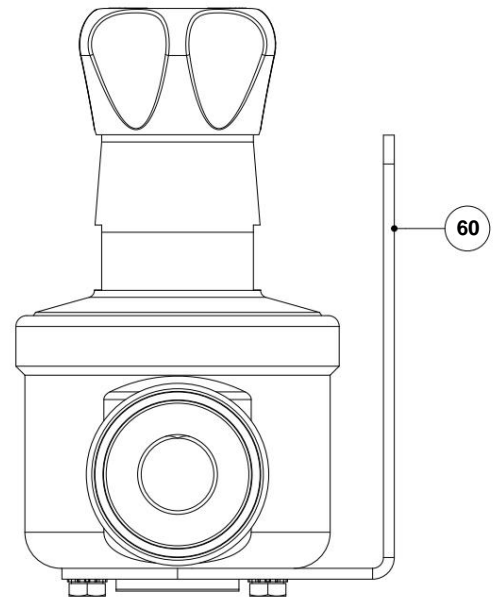
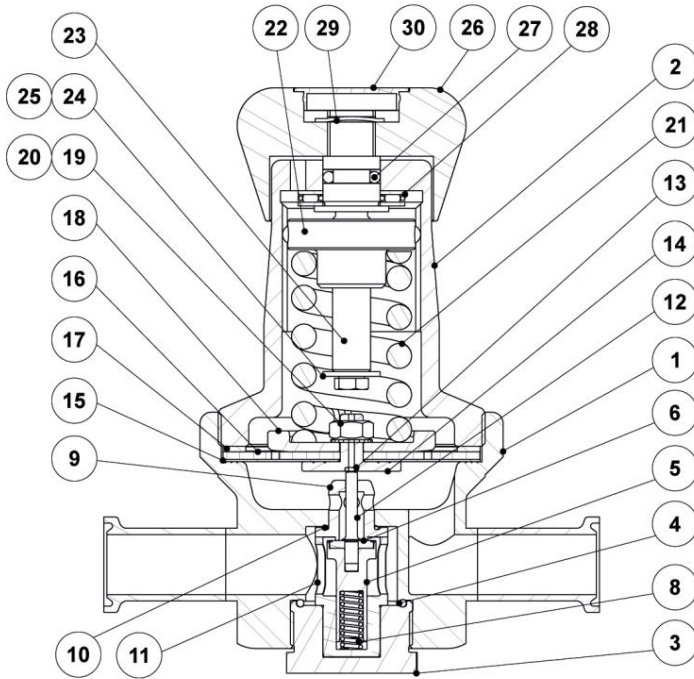

Montagem na parede opcional

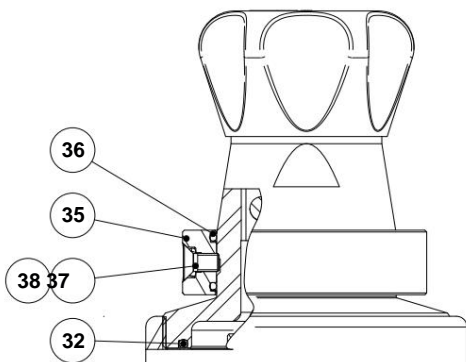

Conexão de linha de vazamento opcional

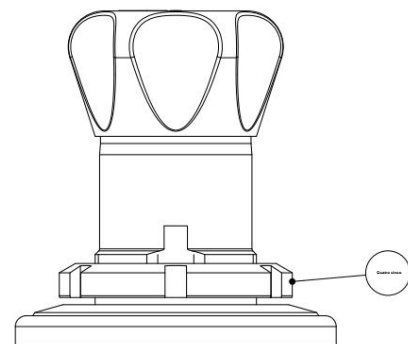

Montagem em painel opcional

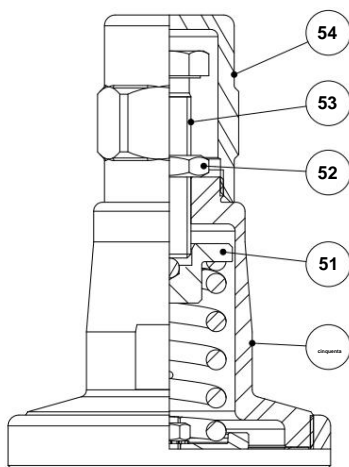

Tampa superior opcional

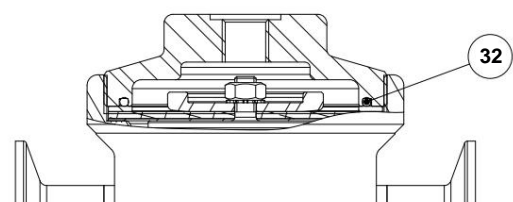

Carregamento de cúpula opcional

MATERIAIS		
PDV. Não.	DESIGNAÇÃO	MATERIAL
1	corpo da válvula	AISI316L/1.4404
2	Cobrir	AISI316L/1.4404
3	Tampa inferior	AISI316L/1.4404
4	* Anel-O	** EPDM
5	* Pistão	AISI316L/1.4404
6	* Sinal de válvula	** EPDM; PTFE; MPF
8	* Mola da válvula	AISI 316/1.4401 eletropolido
9	* Assento	AISI316L/1.4404
10	* Anel-O	** EPDM
onze	*Guia	OLHADINHA
12	*Tronco	AISI316L/1.4404
13	* Anel de vedação a)	** EPDM
14	* Disco empurrador	AISI316L/1.4404
quinze	* Diafragma inferior	PTFE (Gylon)
16	* Diafragma superior	EPDM
17	máquina de lavar	AISI304/1.4301
18	* placa	AISI316/1.4401
19	* Noz	Aço inoxidável A2-70
vinte	* máquina de lavar	Aço inoxidável A2
21	* Mola de ajuste	AISI302/1.4300
22	guia de primavera	AISI316/1.4401
23	parafuso de ajuste	Latão
24	máquina de lavar	Aço inoxidável A2
25	parafuso	Aço inoxidável A2-70
26	botão de ajuste	AISI316L/1.4404; Nylon
27	Anel-O	NBR
28	Consequência	Aço resistente à corrosão
29	Anel do eixo	aço inoxidável
30	porca de cobertura	Plástico
32	* Anel-O	EPDM
35	Anel de linha de vazamento	AISI316/1.4401
36	Anel-O	NBR
37	parafuso	AISI304/1.4301
38	Anel-O	MPF
trinta e um	contraporca	CF8M/1.4408
trinta e dois	Cobrir	AISI316L/1.4404
51	guia de primavera	Latão
52	contraporca	Aço inoxidável A2-70
53	parafuso de ajuste	Aço inoxidável A2-70
54	tampa superior	AISI316L/1.4404
60	Prato de suporte	AISI316L/1.4404

\* Peças de reposição disponíveis. \*\*Outros sob consulta. a)

Somente para válvula com opção de alívio automático.

Observações: Certificado de selos Classe VI FDA/USP mediante solicitação.

Todas as válvulas possuem um número de série. No caso de válvulas não padronizadas, este número deverá ser fornecido se forem encomendadas peças sobressalentes.

CÓDIGOS DE PEDIDO P130K										
Modelo de válvula		P3K1		2TMXIXXX	DI 08					
P130K – Válvula redutora de pressão com sensor de diafragma AISI 316L / 1.4404		P3K								
Faixa de regulação										
0,2 a 1,5 bar 0,3			1							
a 3 bar 2 a 8			2							
bar			3							
0,2 a 8 bar (carga da cúpula a)										
Coeficiente de vazão										
Kv 0,7			3							
Kv 1.3			5							
Diafragma										
PTFE (Gylon)					T					
EPDM (não padrão)					E					
Vedação de válvula										
Metal com metal (não padrão)					M					
EPDM					E					
PTFE					T					
FPM / Viton (USP Classe VI sob consulta)					V					
Conexão da linha de alívio e vazamento										
Não aliviante b)					x					
Sem alívio com conexão de linha de vazamento – ISO 228 G 1/8"					N					
Sem alívio com conexão de linha de vazamento – 1/8" NPT					c					
Alívio (apenas para gases não perigosos)					R					
Alívio com conexão de linha de vazamento – ISO 228 G 1/8"					eu					
Alívio com conexão de linha de vazamento – 1/8" NPT					M					
Botão de ajuste e tampa superior										
Botão de ajuste em aço inoxidável					.					
Botão de ajuste de nylon					P					
Tampa superior (parafuso de ajuste com tampa)					T					
Carregamento de cúpula – ISO 228 G 1/4" b)					x					
Carregamento de cúpula – 1/4" NPT b)					c					
Conexões de medidor										
Sem conexões de medidor					x					
Conexão do manômetro Tri-clamp no lado esquerdo (em relação à direção do fluxo) – pressão a jusante					7					
Conexão do manômetro Tri-clamp no lado direito (em relação à direção do fluxo) – pressão a jusante					6					
Conexões de manômetro Tri-clamp em ambos os lados – pressão a jusante					5					
Conexão roscada do manômetro no lado esquerdo (em relação à direção do fluxo) – pressão a jusante – ISO 228 G 1/4"					4					
Conexão roscada do manômetro no lado direito (em relação à direção do fluxo) – pressão a jusante – ISO 228 G 1/4"					3					
Conexões de manômetro roscadas em ambos os lados – pressão a jusante – ISO 228 G 1/4"					2					
Conexão roscada do manômetro no lado esquerdo (em relação à direção do fluxo) – pressão a jusante – 1/4" NPT					C					
Conexão roscada do manômetro no lado direito (em relação à direção do fluxo) – pressão a jusante – 1/4" NPT					E					
Conexões de manômetro roscadas em ambos os lados – pressão a jusante – 1/4" NPT					Z					
Acabamento superficial c)										
Acabamento de superfície padrão					x					
Superfícies externas polidas mecânicamente espelhadas (SF1)					P					
Partes internas molhadas eletropolidas (SF5)					E					
Características especiais										
Nenhum								x		
Desengordurado para oxigênio									----	
Conexão de tubo										
Ponteira de fixação ASME BPE										d
Ponteira de fixação DIN (DIN 32676-A)										F
Ponteira de fixação ISO (DIN 32676-B)										E
Soldagem de tubos (ETO) de acordo com ASME BPE										DEU
Soldagem de tubos (ETO) de acordo com DIN 11866-A (DIN 11850-2)										FI
Soldagem de tubos (ETO) conforme DIN 11866-B (ISO 1127)										EI
Tamanho										
DN 08										08
DN 10										10
1/2" ou DN 15										quinze
3/4" ou DN 20										vinte
Construção especial/Opcões adicionais										
Uma descrição completa ou códigos adicionais devem ser adicionados no caso de combinação não padronizada.										E

a) A pressão de controle de carga pode ser até um máximo de 1,2 bar acima da pressão necessária a jusante. b) Obrigatório em caso de carregamento em cúpula.

c) Consulte TIS.GIA – Informações gerais ADCAPure – para maiores detalhes e outras opções de acabamento superficial.