

### VÁLVULAS DE SUSTENTAÇÃO DE PRESSÃO SANITÁRIA PS130

#### DESCRIÇÃO

A ADCAPure PS130 é uma série de válvulas de sustentação de pressão com detecção de diafragma e ação direta. Esses reguladores, disponíveis com carregamento por mola ou cúpula, são projetados para uso com ar limpo, nitrogênio, dióxido de carbono, oxigênio, argônio e outros gases ou líquidos compatíveis com os materiais de construção e design da válvula.

Projetado especificamente para sistemas de gases de alta pureza encontrados em processos farmacêuticos, cosméticos, de química fina e de alimentos e bebidas.

#### PRINCIPAIS CARACTERÍSTICAS

Design compacto.  
Botão de ajuste sem subida.  
Selos compatíveis com FDA/USP Classe VI.  
Totalmente usinado em barra de aço inoxidável 316L, sem uso de peças fundidas ou forjadas.

#### ACABAMENTO DE SUPERFÍCIE PADRÃO

Partes internas molhadas:  $\dot{\gamma}$  0,51  $\mu\text{m Ra}$  – SF1.  
Externo:  $\dot{\gamma}$  0,76  $\mu\text{m Ra}$  – SF3.  
Outras condições de superfície consulte TIS.GIA – Informações gerais ADCAPure.  
Limpeza ultrassônica.

OPÇÕES:

- Conexão da linha de vazamento.
- Montagem em painel.
- Carregamento de cúpula.
- Tampa superior (parafuso de ajuste com tampa).
- Conexão do medidor no corpo.
- Montagem na parede.
- Diferentes vedações macias para líquidos e gases.
- Desengraxado para aplicação de oxigênio.

USAR: Ar limpo, nitrogênio, dióxido de carbono, oxigênio, argônio e outros gases ou líquidos compatíveis com a construção.

DISPONÍVEL  
MODELOS: PS130.

TAMANHOS: 1/2" a 1"; DN 08 a DN 25.

REGULAÇÃO  
GAMAS: 0,2 – 1,5bar; 0,3 – 3 barras; 2 – 8 barras.

CONEXÕES: Terminais de fixação ASME BPE, DIN e ISO ou extremidades de solda de tubo (ETO). Outros sob consulta.

EMBALAGEM: Montagem e embalagem em sala limpa certificada conforme ISO 14644-1.  
O produto é tampado nas extremidades e selado com filme plástico termorretrátil reciclável, para evitar contaminação.

INSTALAÇÃO: A instalação horizontal é recomendada.  
Consulte IMI – Instalação e manutenção instruções.



<b>MARCAÇÃO CE – GRUPO 2 (PED – Diretiva Europeia)</b>	
--	--

PN 16	Categoria
1/2" a 1" – DN 08 a 25	SET

<b>CONDIÇÕES LIMITANTES *</b>	
-------------------------------	--

Pressão máxima permitida	12 barras
Pressão máxima a montante	8 barras
Pressão mínima a montante	0,2 barra
Temperatura máxima de funcionamento	150°C

\* Outros limites sob consulta. As condições máximas de operação podem ser limitadas pelas conexões das extremidades da válvula devido a restrições normativas.

COEFICIENTES DE VAZÃO (m³/h) \*

TAMANHO	ASME BPE		DIN		ISO	
	1/2"	3/4" a 1"	DN 10	DN 15 a 25	DN 08	DN 10 a 20
kvs	1.7	3	1.7	3	1.7	3

\* Kvs reduzidos mediante solicitação.

OPÇÕES

CONEXÃO DE LINHA DE FUGA	MONTAGEM DO PAINEL	CARREGAMENTO DE CÚPULA
		
TAMPA SUPERIOR	CONEXÃO DO MEDIDOR	MONTAGEM NA PAREDE
		

DIMENSÕES

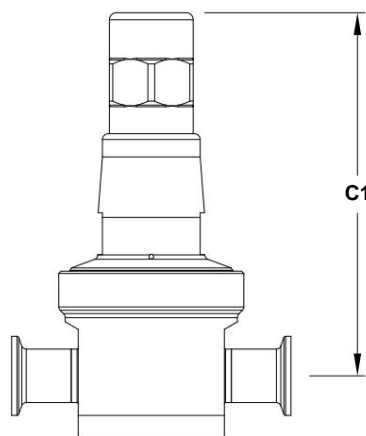
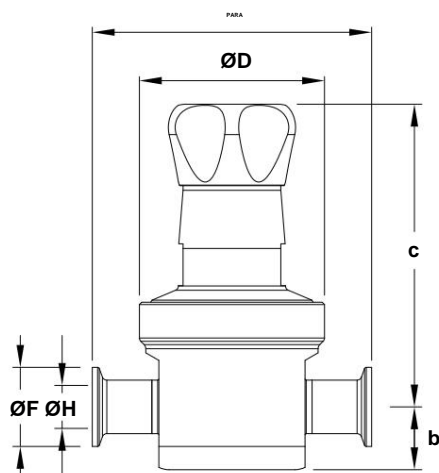

Tampa superior opcional

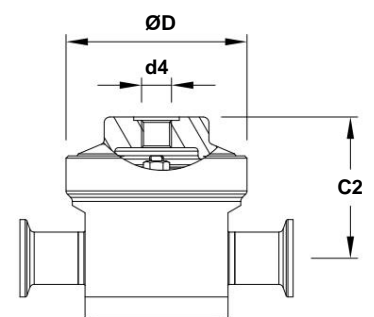

Carregamento de cúpula opcional

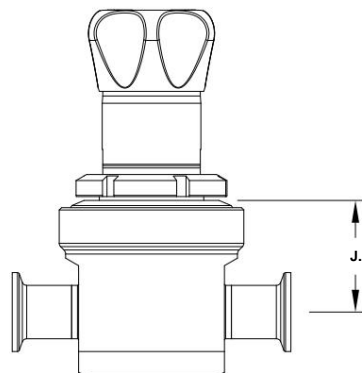

Montagem em painel opcional

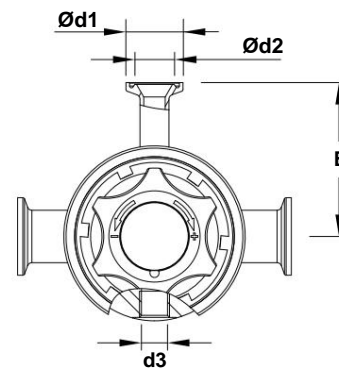
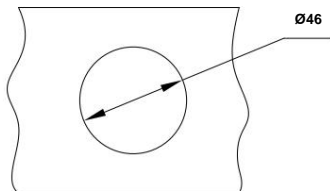

Conexão de medidor opcional

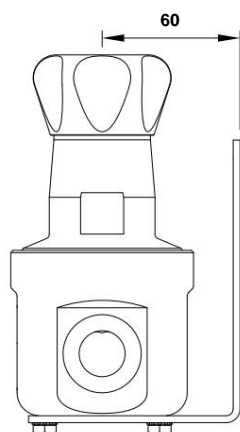

Montagem na parede opcional

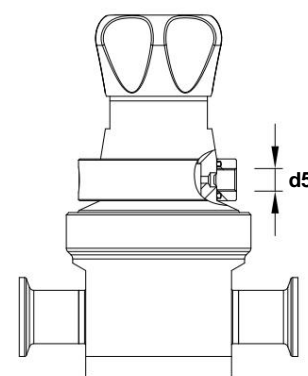
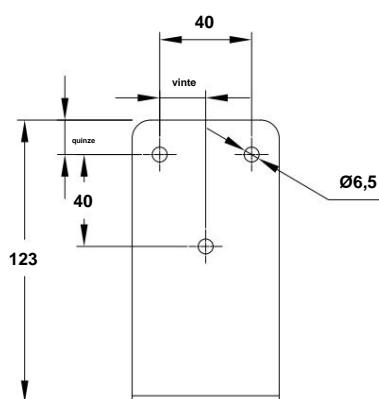

Conexão de linha de vazamento opcional

### DIMENSÕES – ASME BPE (mm)

TAMANHO	AB	c	C1	C2 ØD	Ød1	Ød2	d3	d4	d5	E ØF	ØH J	WGT. (kg)		
1/2"	130	30	127	156 62	80	25 15,75	1/4" 25	15,75	1/4"	1/8" 65	25	9,4	48	2.9
3/4"	130	30	127	156 62	80	1/4"		1/4"	1/8" 67,5	25 15,8	48			2.9
1"	130	30	127	156 62	80	25 15,75	1/4"	1/4"	1/8" 72,5	50,4 22,1	48			3.4

\* Válvulas com botão de ajuste de náilon pesam 0,3 kg menos.

### DIMENSÕES – DIN (mm)

TAMANHO	AB	c	C1	C2 ØD	Ød1	Ød2	d3	d4	d5	E ØF	ØH J	WGT. (kg)	
DN 10	120	30	127	156 62	80	25	15,75 1/4"	1/4"	1/8" 65	3.4	10	48	2.9
DN 15	120	30	127	156 62	80	25	15,75 1/4"	1/4"	1/8" 67,5	34	16	48	3
DN 20	120	30	127	156 62	80	25 15,75	1/4" 15,75 1/4"	1/4"	1/8" 67,5	34 1/8" 72,5	vinte	48	3.1
DN 25	120	32	125	156 62	80	25		1/4"	50,5 26			48	3.4

\* Válvulas com botão de ajuste de náilon pesam 0,3 kg menos.

Observações: Terminais de fixação conforme DIN 32676-A. Soldagem de tubos (ETO) conforme DIN 11866-A (DIN 11850-2).

### DIMENSÕES – ISO (mm)

TAMANHO	AB	c	C1	C2 ØD	Ød1	Ød2	d3	d4	d5	E ØF	ØH J	WGT. (kg)		
DN 08	120	30	127	156 62	80	25 15,75	1/4" 25	15,75	1/4"	1/8"	65	25 10,3	48	2.9
DN 10	120	30	127	156 62	80	1/4"		1/4"	1/8" 67,5	25	14	48	3	
DN 15	120	30	127	156 62	80	25 15,75	1/4"	1/4"	1/8" 67,5	50,5 18,1	48		3.2	
DN 20	120	32	125	156 62	80	25 15,75	1/4"	1/4"	1/8" 72,5	50,5 23,7	48		3.4	

\* Válvulas com botão de ajuste de náilon pesam 0,3 kg menos.

Observações: Terminais de fixação conforme DIN 32676-B. Soldagem de tubos (ETO) conforme DIN 11866-B (ISO 1127).

MATERIAIS

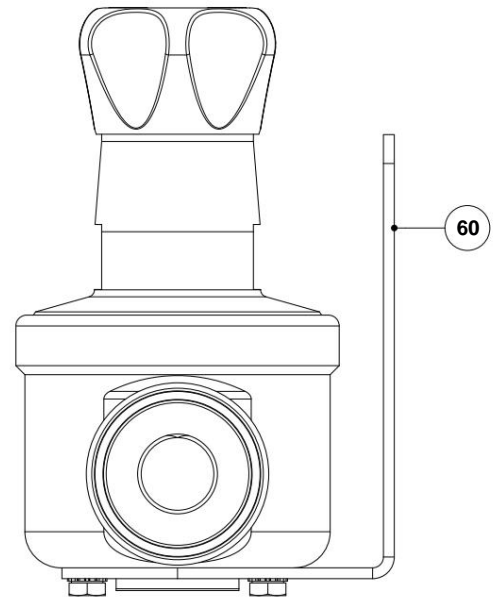
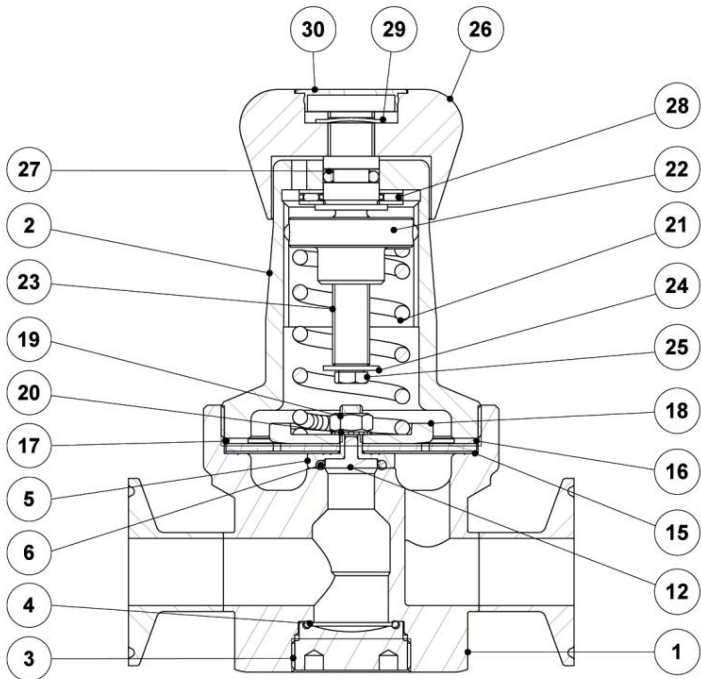

Montagem na parede opcional

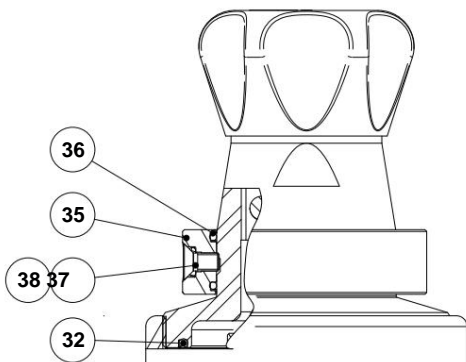

Conexão de linha de vazamento opcional

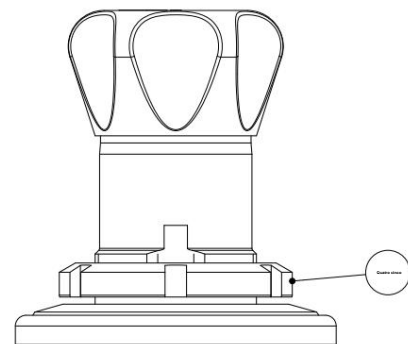

Montagem em painel opcional

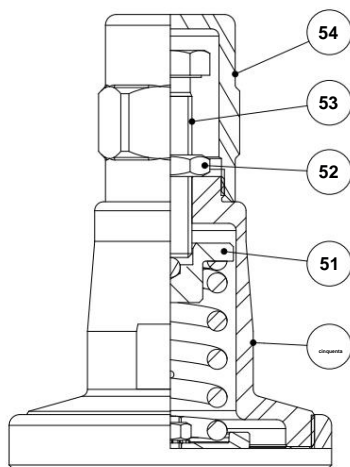

Tampa superior opcional

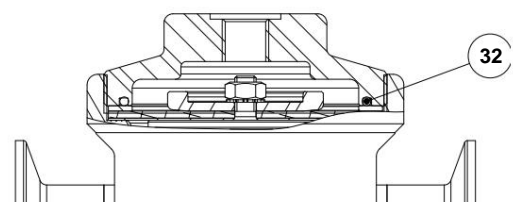

Carregamento de cúpula opcional

MATERIAIS		
PDV. Não.	DESIGNAÇÃO	MATERIAL
1	corpo da válvula	AISI316L/1.4404
2	Cobrir	AISI316L/1.4404
3	Tampa inferior	AISI316L/1.4404
4	* Anel-O	** EPDM
5	* Plugue	AISI316L/1.4404
6	* Sinal de válvula	** EPDM; PTFE; MPF
12	* Retentor	AISI316L/1.4404
quinze	* Diafragma inferior	PTFE (Gylon)
16	* Diafragma superior	EPDM
17	máquina de lavar	AISI304/1.4301
18	* placa	AISI304/1.4301
19	* Noz	Aço inoxidável A2-70
vinte	* máquina de lavar	Aço inoxidável A2
21	* Mola de ajuste	AISI302/1.4300
22	Prato de mola	AISI316/1.4401
23	parafuso de ajuste	Latão
24	máquina de lavar	Aço inoxidável A2
25	parafuso	Aço inoxidável A2-70
26	botão de ajuste	AISI316L/1.4404; Nylon
27	Anel-O	NBR
28	Consequência	Aço resistente à corrosão
29	Anel do eixo	aço inoxidável
32	* Anel-O	EPDM
35	Anel de linha de vazamento	AISI316/1.4401
36	Anel-O	NBR
37	parafuso	AISI304/1.4301
38	Anel-O	MPF
40	contraporca	CF8M/1.4408
41	Cobrir	AISI316L/1.4404
51	guia de primavera	Latão
52	contraporca	Aço inoxidável A2-70
53	parafuso de ajuste	Aço inoxidável A2-70
54	tampa superior	AISI316L/1.4404
60	Prato de suporte	AISI316L/1.4404

\* Peças de reposição disponíveis. \*\*Outros sob consulta.

Observações: Certificado de selos Classe VI FDA/USP mediante solicitação.

Todas as válvulas possuem um número de série. No caso de válvulas não padronizadas, este número deverá ser fornecido se forem encomendadas peças sobressalentes.



CÓDIGOS DE PEDIDO PS130											
<b>Modelo de válvula</b>		PS13	1	3	TM	X	IX	XX	DI	15	E
PS130 – Válvula sustentadora de pressão com sensor de diafragma AISI 316L / 1.4404		PS13									
<b>Faixa de regulação</b>											
0,2 a 1,5 bar 0,3			1								
a 3 bar 2 a 8			2								
bar			3								
0,2 a 8 bar (carga da cúpula a)			max								
<b>Coefficiente de vazão</b>											
Kv 1,7			3								
Kvs 3 (não aplicável aos tamanhos 1/2" ASME BPE, DIN DN 10 e ISO DN 08)			6								
<b>Diafragma</b>											
PTFE (Gylon)									T		
EPDM (não padrão)									E		
<b>Vedação de válvula</b>											
Metal com metal (não padrão)									M		
EPDM									E		
PTFE									T		
FPM / Viton (USP Classe VI sob consulta)									V		
<b>Conexão da linha de vazamento</b>											
Sem conexão de linha de vazamento b)									x		
Conexão da linha de vazamento – ISO 228 G 1/8"									N		
Conexão da linha de vazamento – 1/8" NPT									c		
<b>Botão de ajuste e tampa superior</b>											
Botão de ajuste em aço inoxidável									-		
Botão de ajuste de nylon									P		
Tampa superior (parafuso de ajuste com tampa)									T		
Carregamento de cúpula – ISO 228 G 1/4" b)									x		
Carregamento de cúpula – 1/4" NPT b)									c		
<b>Conexões de medidor</b>											
Sem conexões de medidor									x		
Conexão do manômetro Tri-clamp no lado esquerdo (em relação à direção do fluxo) – pressão a montante									7		
Conexão do manômetro Tri-clamp no lado direito (em relação à direção do fluxo) – pressão a montante									6		
Conexões de manômetro Tri-clamp em ambos os lados – pressão a montante									5		
Conexão roscada do manômetro no lado esquerdo (em relação à direção do fluxo) – pressão a montante – ISO 228 G 1/4"									4		
Conexão roscada do manômetro no lado direito (em relação à direção do fluxo) – pressão a montante – ISO 228 G 1/4"									3		
Conexões roscadas de manômetro em ambos os lados – pressão a montante – ISO 228 G 1/4"									2		
Conexão roscada do manômetro no lado esquerdo (em relação à direção do fluxo) – pressão a montante – 1/4" NPT									C		
Conexão roscada do manômetro no lado direito (em relação à direção do fluxo) – pressão a montante – 1/4" NPT									E		
Conexões de manômetro roscadas em ambos os lados – pressão a montante – 1/4" NPT									Z		
<b>Acabamento superficial c)</b>											
Acabamento de superfície padrão									x		
Superfícies externas polidas mecânicamente espelhadas (SF1)									P		
Partes internas molhadas eletropolidas (SF5)									E		
<b>Características especiais</b>											
Nenhum									x		
Desengordurado para oxigênio									---		
<b>Conexão de tubo</b>											
Ponteira de fixação ASME BPE											d
Ponteira de fixação DIN (DIN 32676-A)											F
Ponteira de fixação ISO (DIN 32676-B)											E
Soldagem de tubos (ETO) de acordo com ASME BPE											DEU
Soldagem de tubos (ETO) de acordo com DIN 11866-A (DIN 11850-2)											FI
Soldagem de tubos (ETO) conforme DIN 11866-B (ISO 1127)											EI
<b>Tamanho</b>											
DN 08											08
DN 10											10
1/2" ou DN 15											quinze
3/4" ou DN 20											vinte
1" ou DN 25											25
<b>Construção especial/Opções adicionais</b>											
Uma descrição completa ou códigos adicionais devem ser adicionados no caso de combinação não padronizada.											E

a) A pressão de controle de carga pode ser até um máximo de 1,2 bar acima da pressão necessária a jusante. b) Obrigatório em caso de carregamento em cúpula.  
c) Consulte TIS.GIA – Informações gerais ADCAPure – para maiores detalhes e outras opções de acabamento superficial.