

ARMADILHAS DE VAPOR FLUTUANTES E TERMOSTÁTICAS FLT47

(Aço inoxidável 11/2" – 2"; DN 40 – 50)

DESCRIÇÃO

O FLT47 é uma linha de purgadores flutuantes e termostáticos com ventilação de ar integral projetada para modular a descarga de condensado, garantindo a máxima transferência de calor do sistema.

As aplicações típicas incluem aquecedores de unidades, trocadores de calor, secadores, vasos encamisados e outras aplicações onde a descarga contínua é essencial e altas capacidades de fluxo estão envolvidas.

PRINCIPAIS CARACTERÍSTICAS

Modulação da descarga de condensado à temperatura do vapor.

Não é afetado por variações repentinas ou amplas de carga e pressão.

Sem backup com condensado.

Excelente descarga de ar através da ventilação integrada.

A direção do fluxo pode ser facilmente alterada reposicionando o corpo em relação ao mecanismo e à tampa.

OPÇÕES:

Conexões de equalização (ventilação) e drenagem.

SLR – Liberação do bloqueio Steam.

HVV – Válvula de ventilação manual.

BDV – Válvula de purga.

AFZ – Dispositivo anticongelante.

FLL – Alavanca de elevação do flutuador.

VB21M – Quebra-vácuo.

USAR:

Vapor saturado e superaquecido.

DISPONÍVEL

MODELOS: FLT47-4,5, 10, 21 e 32 – aço inoxidável.

TAMANHOS:

11/2" a 2"; DN 40 a DN 50.

CONEXÕES:

Rosca fêmea ISO 7 Rp ou NPT.

Flange EN 1092-1 PN 40.

Flangeado ASME B16.5 Classe 150 ou 300.

Solda de soquete ASME B16.11.

INSTALAÇÃO:

Instalação horizontal ou vertical.

MÁX. yP:

FLT47-4,5 – 4,5 bar

FLT47-10 – 10bar

FLT47-21 – 21bar

FLT47-32 – 32bar

MARCAÇÃO CE – GRUPO 2 (PED – Diretiva Europeia)		
CLASSE 150	PN 40	Categoria
11/2" a 2" – DN 40 a 50	–	SET
–	11/2" a 2" – DN 40 a 50 1 (marcação CE)	



CONDIÇÕES LIMITANTES DO CORPO		
FLANGEADO PN 40 / CLASSE 300 *	FLANGEADO CLASSE 150 **	TEMPERATURA RELACIONADA.
PERMITIDO PRESSÃO	PERMITIDO PRESSÃO	
40 barras	16,3 barras	100°C
33,7 barras	13,5 barras	200°C
31,8 barras	12,1 barras	250°C
29,7 barras	10,2 barras	300°C

PMO – Pressão máxima de operação: 32 bar.

TMO – Temperatura máxima de operação: 250 °C.

De acordo com EN 1092-1:2018; De acordo com EN 1759-1:2004.

Condições limites da carroceria PN 40 ou inferiores, dependendo do tipo de conexão adotada. Classificação PN 40 para versões rosqueadas e SW.

CAPACIDADE DE VAZÃO (kg/h)														
MODELO	TAMANHO	PRESSÃO DIFERENCIAL (barra)												
		0,5	1	1,5	2	4,5	7	10	12	14	16	25	32	
FLT47-4.5 11/2"	a 2" – DN 40 a 50	2400	3400	3900	4500	7300	ÿ							
FLT47-10 11/2"	a 2" – DN 40 a 50	1500	2000	2600	3000	4000	5400	6200	ÿ					
FLT47-21 11/2"	a 2" – DN 40 a 50	950	1300	1600	1800	2600	3250	3900	4210	4950	5000	5600	ÿ	
FLT47-32 11/2"	a 2" – DN 40 a 50	950	1300	1600	1800	2600	3250	3900	4210	4950	5000	5600	6000	6500

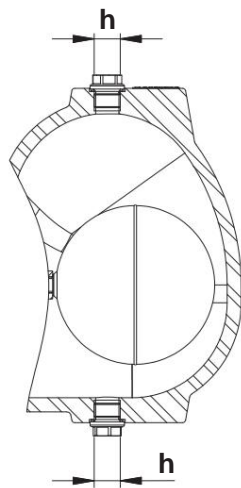
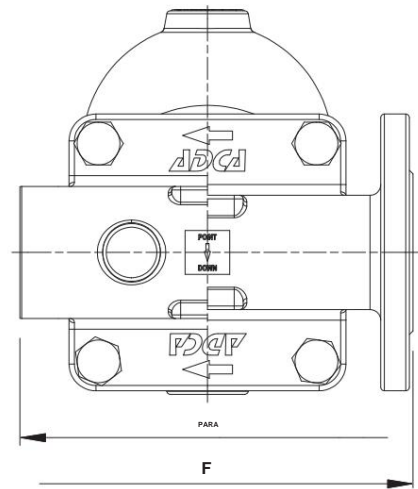
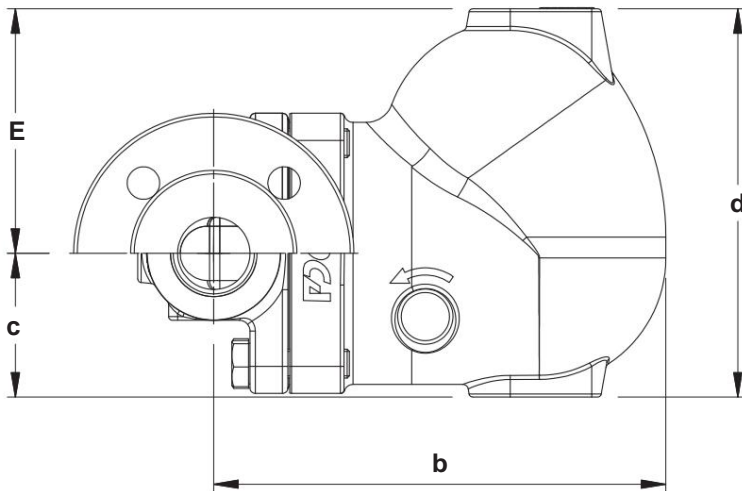

DIMENSÕES (mm)													
ROSQUEADO / SW								PN 40		CLASSE 150		CLASSE 300	
TAMANHO	PARA	b	c	d	E	h *	WGT. (kg)	F	WGT. (kg)	F	WGT. (kg)	F	WGT. (kg)
11/2" – DN 40	210	250	80	215	136	3/8"	19	230	21,9	230	20,4	230	21,7
2" – DN 50	210	250	80	215	136	3/8"	18,4	230	23,8	230	21,7	230	23,4

* Por padrão, nas versões com flanges EN e roscas fêmea ISO 7 Rp, essas conexões são com rosca fêmea ISO 228. Nas versões com flanges ASME, roscas fêmea NPT ou SW, essas conexões são com rosca fêmea NPT.

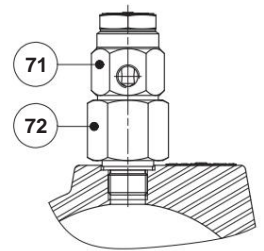
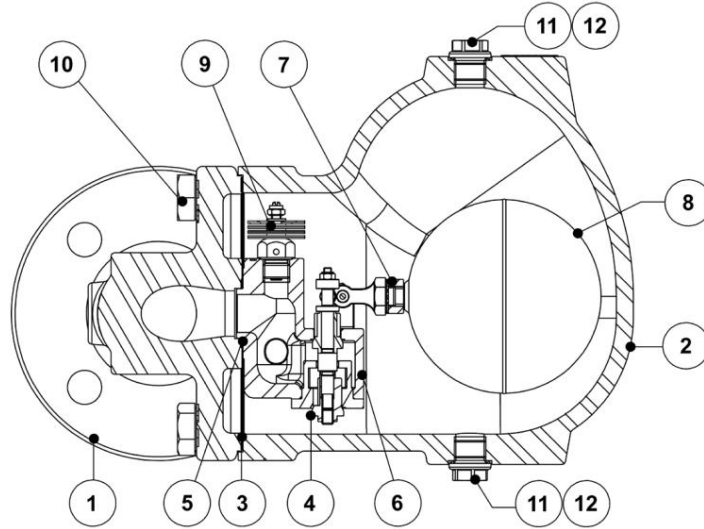

VB21M - Quebra-vácuo

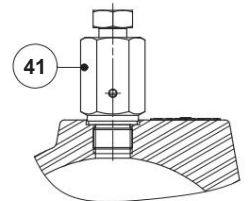

HVV - Válvula de ventilação manual

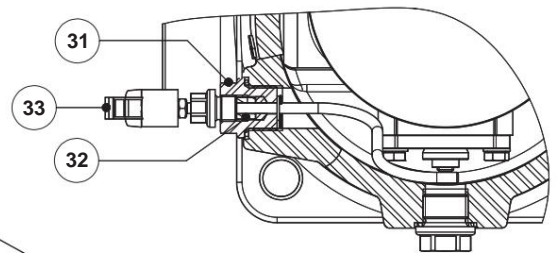

FLL - Alavanca de elevação flutuante

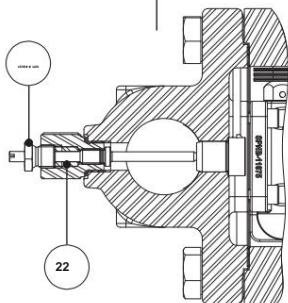

SLR - Liberação do bloqueio Steam

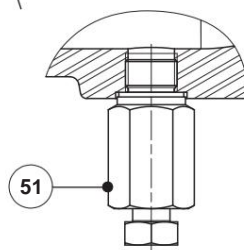

BDV - Válvula de purga
(Manual)

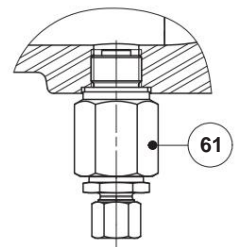

AFZ - Dispositivo anticongelante
(Automático)

MATERIAIS		
Nº do PDV	DESIGNAÇÃO	MATERIAL
1	Maiô	A351 CF8M/1.4408
2	Cobrir	A351 CF8M/1.4408
3	* Junta	Aço inoxidável / Grafite
4	* Assento	A351 CF8/1.4308; A276-98B/1.4057
5	* Junta	Grafite
6	* Válvula	AISI 316/1.4401; AISI 420/1.4021
7	* Alavanca	A351 CF8M/1.4408
8	* flutuador	AISI304/1.4301
9	* Ventilação de ar automática	Aço inoxidável. (bimetálico)
10	parafusos	Aço inoxidável A2-70
11	Plugue	AISI316L/1.4404
12	** Junta	Cobre; AISI304/1.4301
13	Liberção do bloqueio do Steam	AISI 420/1.4021 AISI316L/1.4404
22	Embalagem	Grafite
31	Mecanismo de alavanca	AISI 303/1.4305; AISI 304/1.4301; AISI316L/1.4404
32	Embalagem	Grafite
33	Alavanca	Plástico
41	Válvula de ventilação manual	AISI 303/1.4305; AISI316L/1.4404
51	Válvula de purga	AISI 303/1.4305; AISI316L/1.4404
61	Dispositivo anticongelante	AISI 303/1.4305; AISI316L/1.4404
71	quebra-vácuo	AISI303/1.4305
72	Encaixe do	AISI303/1.4305

* Peças de reposição disponíveis; ** adaptador Não aplicável na versão NPT.

DIREÇÃO DO FLUXO

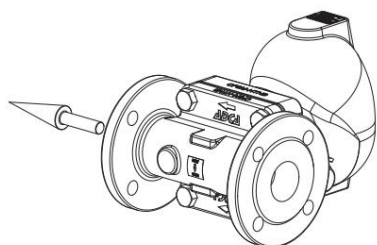

IR - Horizontal da direita para a esquerda

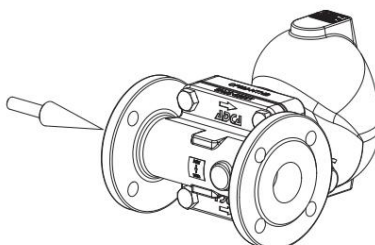

IL - Horizontal da esquerda para a direita

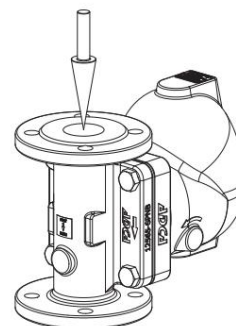

TI - Vertical de cima para baixo



CÓDIGOS DE PEDIDO FLT47										
modelo	A47	2	V	XX	XX	VAI PARA 40				
FLT47 – A351 CF8M/1.4408 em aço inoxidável	A47									
Pressão diferencial										
4,5 barras		2								
10 barras		3								
21 barras		4								
32 barras		5								
Ventilação de ar automática										
Ventilador de ar bimetalico (padrão)			V							
Nenhum			x							
Conexões de cobertura										
Nenhum						XX				
Conexões roscadas de 3/8" na parte superior e inferior, fechadas com plugues (obrigatório se alguma opção for considerada)						10				
Opções										
Se houver, estes possuem códigos de pedido específicos separados; consulte a documentação apropriada.										
SLR - Liberação do bloqueio Steam										
Nenhum						x				
Com liberação de bloqueio de vapor montada						Sim				
FLL - Alavanca de elevação flutuante										
Nenhum							x			
Alavanca de elevação no lado direito (de frente para o corpo do purgador)							R			
Alavanca de elevação no lado esquerdo (de frente para o corpo do purgador)							eu			
Direção do fluxo										
Horizontal da direita para a esquerda (padrão)								IR		
Horizontal da esquerda para a direita								Eu.L.		
Vertical de cima para baixo								ITEM		
Conexões de tubulação										
Rosca fêmea ISO 7 Rp									PARA	
Rosca fêmea NPT									c	
Soldagem de soquete ASME B16.11									h	
Flange EN 1092-1 PN 40									N	
Flangeado ASME B16.5 Classe 150									OU	
Flangeado ASME B16.5 Classe 300									V	
Tamanho										
11/2" ou DN 40										40
2" ou DN 50										50
Válvulas Especiais / Extras										
Descrição completa ou códigos adicionais devem ser adicionados no caso de uma combinação não padrão										E