

INSTRUÇÕES DE INSTALAÇÃO E MANUTENÇÃO  
ARMADILHAS DE VAPOR LIMPA TERMOSTÁTICA DE PRESSÃO EQUILIBRADA  
TSS 7 – TSS 6

EM GERAL

- Estas instruções devem ser lidas atentamente antes de qualquer trabalho envolvendo produtos fornecidos pela VALSTEAM ADCA ENGINEERING SA é realizada.
- O procedimento de instalação é um estágio crítico na vida útil de um purgador de vapor e deve-se tomar cuidado para evitar danos ao purgador ou ao equipamento.
- Os purgadores de vapor TSS 7 e TSS 6 são especialmente projetados para remover ar e condensado de sistemas de vapor limpos e puros. Só proporcionam o seu máximo desempenho quando os equipamentos a eles associados são corretamente dimensionados e instalados de acordo com as nossas recomendações.

Não te:

- Os regulamentos de segurança regionais atuais devem ser levados em conta e seguidos, ao fazer a instalação e serviço de manutenção.
- Os trabalhos de manuseio, instalação e manutenção devem ser realizados por pessoal treinado. Um supervisor deve seguir e verifique todas as atividades.
- Para os problemas que não podem ser resolvidos com a ajuda destas instruções, entre em contato com o fornecedor ou o fabricante.
- O fabricante reserva-se o direito de alterar o design e o material deste produto sem aviso prévio.



ATTENTION

- Se o mau funcionamento de qualquer outro equipamento ou falha na operação do sistema puder resultar em sobrepressão perigosa, sobretemperatura ou até mesmo condição de vácuo, um dispositivo de segurança deverá ser incluído no sistema para evitar tais situações.
- Na partida, a presença de pequenas partículas no fluido (sujeira, incrustações, respingos de solda, etc.) pode causar uma imperfeição fechamento do assento. Se isso ocorrer, proceda a uma limpeza precisa.
- Não toque no equipamento sem proteção adequada durante a operação de trabalho, pois pode conduzir aquecer se o fluido usado estiver em alta temperatura.
- Antes de iniciar a manutenção certifique-se de que o equipamento não esteja pressurizado ou quente. Mesmo que as válvulas de isolamento a montante e a jusante tenham sido fechadas, deve-se tomar cuidado, pois o fluido sob pressão pode ficar preso entre elas.
- **Antes de retirar a tampa do equipamento certifique-se de que a temperatura do mesmo tenha diminuído para a temperatura ambiente níveis, caso contrário poderão ocorrer danos ao elemento termostático, devido a choque térmico.**
- Os equipamentos devem ser utilizados dentro dos limites de temperatura e pressão de trabalho para eles estabelecidos, caso contrário eles podem falhar (consulte a placa de identificação e/ou a Folha de Informações IS).
- O manuseio manual dos produtos pode representar risco de ferimentos. Aconselha-se que avalie os riscos tendo em conta a tarefa, o indivíduo, a carga e o ambiente de trabalho.
- Antes de iniciar o trabalho certifique-se de que dispõe de ferramentas e/ou consumíveis adequados. Use apenas ADCA genuíno peças de reposição.
- Não retire a placa de identificação fixada no equipamento. O número de série e outras informações úteis são estampado nele.
- Durante os trabalhos de montagem, aplique medidas de proteção contra sujeira.
- O equipamento deve ser manuseado com cuidado, para evitar danos nas superfícies usinadas.
- A correta instalação do equipamento é de inteira responsabilidade do contratante.
- Os purgadores de vapor foram concebidos para serem aplicados em locais protegidos da exposição às intempéries.
- Recomendamos construções especiais ou medidas de proteção para aplicações externas ou em ambientes adversos como condições promotoras de corrosão (água do mar, vapores químicos, etc).

## LIMPEZA E EMBALAGEM

- Este equipamento é embalado em máquina própria com filme especial utilizado pela indústria alimentícia.
- Estes equipamentos são desengraxados e limpos ultrassonicamente.

## TRANSPORTE E ARMAZENAGEM



ATTENTION

- O manuseio e levantamento de materiais deverá ser feito com equipamentos adequados.
- Os purgadores e equipamentos deverão ser protegidos de impactos e forças durante o transporte e armazenar.
- O fabricante não assume responsabilidade por danos ao equipamento devido ao manuseio inadequado durante o transporte e armazenamento.

## INSTALAÇÃO



ATTENTION

- Considere as condições de sobrepressão, de acordo com as leis ou normas locais.
- Os purgadores de vapor não devem ser utilizados para outros fins que não aqueles para os quais foram construídos (por exemplo, auxiliares de escalada ou como pontos de ligação para equipamentos de elevação).
- Para os problemas que não possam ser resolvidos com a ajuda destas instruções, entre em contato com o fornecedor ou o fabricante.

### Requisitos da área de instalação:

- A área de instalação deve ter fácil acesso e fornecer espaço suficiente para manutenção e remoção operações.
- Para permitir trabalhos de instalação e manutenção sem esvaziar o sistema, devem ser instaladas válvulas de corte a montante e a jusante do purgador.
- **Se o sistema não puder ser parado para manutenção, recomenda-se que válvulas de isolamento sejam instaladas a montante e a jusante do purgador, juntamente com uma válvula reguladora manual de bypass. O processo pode então ser controlado manualmente durante a manutenção do purgador de vapor. O by-pass deve ser mantido fechado durante a operação normal.**

### Procedimento:

- Antes de instalar verifique se o produto é adequado à aplicação pretendida: materiais e classificações de pressão/temperatura.
- Antes de instalar, remova as tampas plásticas colocadas nos flanges ou nas extremidades de conexão. O equipamento possui uma seta ou Designações de entrada/saída. Certifique-se de que ele será instalado na direção apropriada.
- Instale o purgador de vapor no ponto do sistema onde o condensado tende a se acumular. Deve ser instalado na posição vertical.
- Tome cuidado com o material de junta para garantir que ninguém bloqueie ou entre na armadilha.
- O purgador é projetado para serviço sanitário e presume-se que o fluido esteja limpo e filtrado. Se não, um filtro de proteção deve ser usado antes do purgador.
- Não aperte demais as braçadeiras, pois isso pode danificar a junta.

- Tensões externas que podem ser induzidas pelo sistema devido à expansão do tubo, etc., podem afetar este produto. Os cuidados necessários são recomendados durante o projeto dos sistemas e montagem dos equipamentos.
- A tubulação do purgador de vapor deve estar adequadamente apoiada e livre de tensão e não deve estar sujeita a picos de pressão indevidos. A condição de inicialização deve ser considerada.

#### COMECE



ATTENTION

- Os regulamentos de segurança regionais em vigor devem ser tidos em conta e seguidos.
- Pode ser necessário isolamento protetor e aviso de advertência.
  - Até a entrada em operação de uma planta existente ou nova, deve-se verificar o seguinte:
    - Todas as obras estão concluídas.
    - O purgador está instalado corretamente.
    - Todos os dispositivos de segurança necessários foram instalados.
- **No arranque, a presença de pequenas partículas no fluido (sujeidades, incrustações, respingos de solda, partículas de juntas, restos de fita Teflon, etc.) pode causar um fechamento imperfeito da sede. Se isso ocorrer, proceda a uma limpeza precisa.**

#### Verificação periódica:

- 24 horas após a partida, recomenda-se verificar se há vazamentos nas conexões dos tubos e reapertá-las se necessário.

#### MANUTENÇÃO

- Recomendamos que os purgadores de vapor sejam reparados conforme necessário. Os purgadores de vapor devem ser verificados periodicamente (pelo menos anualmente), para verificar se estão funcionando corretamente e para limpar as peças internas e a tela do filtro (se houver).
- Ao remontar, certifique-se de que todas as faces da junta estejam limpas e use sempre uma junta nova. • A lubrificação deve ser evitada para serviços com oxigênio. Quando necessário, somente os lubrificantes recomendados pela fabricação deve ser usada.
- A manutenção deve proceder da seguinte forma:
  1. As válvulas de isolamento devem estar fechadas e a pressão e a temperatura devem ser atmosféricas.
  2. Remova as braçadeiras sanitárias ou outro tipo de conexão utilizada.
  3. Execute os trabalhos de manutenção.
  4. Substitua e aperte as braçadeiras. (Não se esqueça de substituir a junta).
  5. Considere as condições de inicialização.

#### SOLUÇÃO DE PROBLEMAS



ATTENTION

- Se as avarias não puderem ser resolvidas com a ajuda da tabela seguinte, consulte o fabricante.
- Algumas destas falhas podem ocorrer apenas em alguns modelos.

TABELA DE RESOLUÇÃO DE PROBLEMAS

FALTA	RAZAO POSSIVEL	SOLUÇÃO
Descarga contínua de vapor	Assento danificado. Depósito de resíduos que limitam o movimento do elemento termostático. Elemento termostático danificado devido ao vapor superaquecido.	Assento substituído. Limpe o elemento termostático e a Armadilha. Substitua o elemento termostático.
O condensado não é descarregado	Filtro obstruído	Proceda a uma limpeza precisa e identifique o possível motivo da contaminação.

PEÇAS DE REPOSIÇÃO

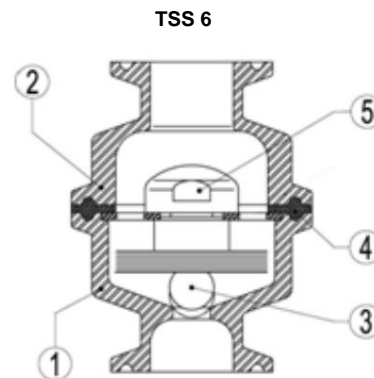
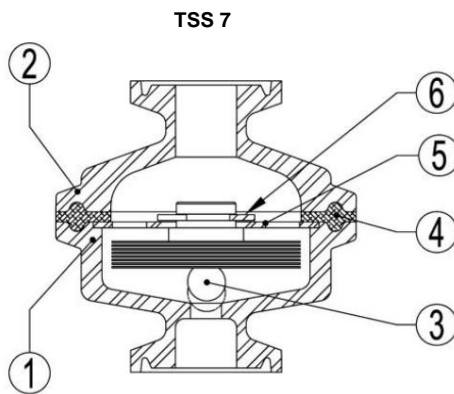

PARTS			PARTS		
POS.Nr.	DESIGNATION	MATERIAL	POS.Nr.	DESIGNATION	MATERIAL
1	Body	AISI316L / 1.4404	1	Body	AISI316L / 1.4404
2	Cover	AISI316L / 1.4404	2	Cover	AISI316L / 1.4404
3	* Thermostat	AISI316L / 1.4404	3	* Thermostat	AISI316L / 1.4404
4	* Gasket	PTFE/TFM® Envelope gasket **	4	* Gasket	PTFE/TFM® Envelope gasket **
5	* Regulator support	Stainless steel	5	* Regulator support	Stainless steel
6	* Retaining rings	Stainless steel			

\* Available spare parts; \*\* FDA Approved

\* Available spare parts; \*\* FDA Approved

DEVOLUÇÃO DE PRODUTO



ATTENTION

- Informações sobre quaisquer perigos e precauções a serem consideradas devido a fluidos e resíduos contaminantes ou danos mecânicos que possam representar risco à saúde, segurança ou meio ambiente, deverão ser fornecidas por escrito pelos distribuidores e clientes no momento da devolução dos produtos à engenharia da Valsteam ADCA.
- Fichas de dados de saúde e segurança relativas a substâncias identificadas como perigosas ou potencialmente perigosas devem ser fornecido com as informações mencionadas acima.



ATTENTION

- PERDA DA GARANTIA: O desrespeito total ou parcial das instruções acima implica a perda de qualquer direito à garantia.