

INSTRUÇÕES DE INSTALAÇÃO E MANUTENÇÃO

AMOSTRAS DE REFRIGERADORES

SC32 - SC132

EM GERAL

- Estas instruções devem ser lidas atentamente antes de qualquer trabalho envolvendo produtos fornecidos pela VALSTEAM ADCA ENGINEERING SA é realizada.
- O procedimento de instalação é um estágio crítico na vida útil de qualquer dispositivo e deve-se tomar cuidado para evitar danos ao refrigerador de amostras ou ao equipamento.
- Os resfriadores de amostras ADCA são projetados para resfriar amostras de água de caldeira ou vapor para análise. Eles evitam a dispersão de vapor de amostras de líquidos pressurizados quentes, o que pode ser perigoso e resultará em uma amostra de água incorreta.

Não te:

- Os regulamentos de segurança regionais atuais devem ser levados em conta e seguidos, ao fazer a instalação e serviço de manutenção.
- Os trabalhos de manuseio, instalação e manutenção devem ser realizados por pessoal treinado. Um supervisor deve seguir e verifique todas as atividades.
- Para os problemas que não podem ser resolvidos com a ajuda destas instruções, entre em contato com o fornecedor ou o fabricante.
- O fabricante reserva-se o direito de alterar o design e o material deste produto sem aviso prévio.



ATTENTION

- Se o mau funcionamento de qualquer outro equipamento ou falha na operação do sistema puder resultar em sobrepressão perigosa, sobretemperatura ou até mesmo condição de vácuo, um dispositivo de segurança deverá ser incluído no sistema para evitar tais situações.
- Não toque no equipamento sem proteção adequada durante a operação de trabalho, pois pode conduzir a aquecer se o fluido usado estiver em alta temperatura.
- Antes de iniciar a manutenção certifique-se de que o equipamento não esteja pressurizado ou quente. Mesmo que as válvulas de isolamento a montante e a jusante tenham sido fechadas, deve-se tomar cuidado, pois o fluido sob pressão pode ficar preso entre elas.
- Os equipamentos devem ser utilizados dentro dos limites de temperatura e pressão de trabalho para eles estabelecidos, caso contrário eles podem falhar (consulte a placa de identificação e/ou a Folha de Informações IS).
- O manuseio manual dos produtos pode representar risco de ferimentos. É aconselhável avaliar os riscos considerando o tarefa, o indivíduo, a carga e o ambiente de trabalho.
- Antes de iniciar o trabalho certifique-se de que dispõe de ferramentas e/ou consumíveis adequados. Use apenas ADCA genuíno peças de reposição.
- Não retire a placa de identificação fixada no equipamento. O número de série e outras informações úteis são estampado nele.
- Não aplicar o equipamento para serviço de oxigênio, caso não tenha sido fabricado especificamente para esse fim.
- Durante os trabalhos de montagem, aplique medidas de proteção contra sujeira.
- A correta instalação do equipamento é de inteira responsabilidade do contratante.
- Os refrigeradores de amostras são projetados para serem aplicados em locais protegidos da exposição às intempéries.
- Recomendamos construções especiais ou medidas de proteção para aplicações externas ou em ambientes adversos como condições promotoras de corrosão (água do mar, vapores químicos, etc).

TRANSPORTE E ARMAZENAGEM



ATTENTION

- O manuseio e levantamento de materiais deverá ser feito com equipamentos adequados.
- Os refrigeradores e equipamentos de amostras deverão ser protegidos de impactos e forças durante o transporte e armazenar.
- O fabricante não assume responsabilidade por danos ao equipamento devido ao manuseio inadequado durante o transporte e armazenamento.

INSTALAÇÃO



ATTENTION

- Considere as condições de sobrepressão, de acordo com as leis ou normas locais.
- Para os problemas que não possam ser resolvidos com a ajuda destas instruções, entre em contato com o fornecedor ou o fabricante.

Requisitos da área de instalação:

- A área de instalação deve ter fácil acesso e fornecer espaço suficiente para manutenção e remoção operações.
- A tubulação antes e depois do resfriador de amostras, deve ser dimensionada de forma a evitar que a velocidade máxima de fluxo recomendada, para o fluido em questão, seja ultrapassada.
- Para permitir trabalhos de instalação e manutenção sem esvaziar o sistema, a válvula de bloqueio deve ser instalada a montante do fornecimento de água e vapor do resfriador de amostra.

Procedimento:

- Antes de instalar verifique se o produto é adequado à aplicação pretendida: materiais e classificações de pressão/temperatura.
- Antes de instalar, remova as tampas plásticas colocadas nos flanges ou nas extremidades de conexão. O equipamento possui uma seta ou Designações de entrada/saída. Certifique-se de que ele será instalado na direção apropriada.
- Tome cuidado com o material de junta para garantir que ninguém bloqueie ou entre no resfriador de amostras.
- Recomenda-se que os resfriadores de amostras sejam instalados com a linha central do resfriador na posição vertical para garantir a obtenção dos melhores resultados.
- Válvulas de bloqueio são necessárias na água de resfriamento e na entrada de amostras.
- A água de resfriamento de saída deve ser canalizada para um dreno e estar livre de obstruções ou válvulas de isolamento.
- A tubulação do resfriador de amostra deve ser adequadamente apoiada e livre de tensão e não deve ser submetida a picos de pressão indevidos. A condição de inicialização deve ser considerada.



ATTENTION

- **O não cumprimento destes procedimentos poderá causar deformações ou eventual ruptura do material do equipamento.**

Instalação típica:

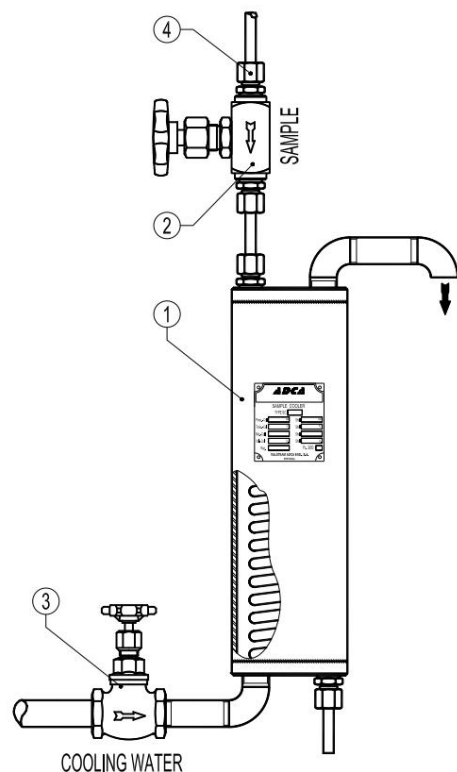

Pos.	Designação
1	Resfriador de amostras
	* Válvula de entrada de amostra NV-400
23	Válvula de entrada de água de resfriamento ADCA GV32B
...	Comp. conexão DN1/4" x 8 (2) Cl. S (316Ti / 1.4571)
...	Conector do termômetro
6	Termômetro bimetalico

*Verifique as condições de operação, consulte o catálogo

**Limitado ao máximo. 400°C

COMECE



ATTENTION

- Os regulamentos de segurança regionais em vigor devem ser tidos em conta e seguidos.
- Pode ser necessário isolamento protetor e aviso de advertência.
- Até a entrada em operação de uma planta existente ou nova, deve-se verificar o seguinte:
 - Todas as obras estão concluídas.
 - O refrigerador de amostras está instalado corretamente.
 - Todos os dispositivos de segurança necessários foram instalados.
- **No arranque, a presença de pequenas partículas no fluido (sujeira, incrustações, respingos de solda, partículas de juntas, restos de fita Teflon, etc) pode causar um funcionamento imperfeito do resfriador. Se isso ocorrer, proceda a uma limpeza precisa.**
- **Vernizes de proteção de tubos e flanges, gorduras, restos de tinta, grafite, etc, também devem ser cuidadosamente limpos, pois podem se dissolver nos fluidos (como vapor) e contaminar o sistema.**
- Durante a operação podem ser ouvidos ruídos de alto fluxo.
- Para evitar o risco de queimaduras, antes de abrir ou fechar a válvula de entrada de amostra, certifique-se de que a água de resfriamento esteja o fluxo máximo.

Procedimento para coletar amostras da caldeira:

1. A válvula de corte da água de resfriamento (3) e a válvula agulha da amostra (2) devem estar fechadas.
2. Abra a válvula de água de resfriamento lentamente para evitar danos por golpe de aríete, até que a pressão de entrada atinja seu limite.
3. Abra a válvula de agulha lentamente para que não ocorra intermitência. Deixe correr aproximadamente 10 segundos até ficar fresco amostra é extraída.

VALSTEAM ADCA

4. Ajuste a temperatura de saída da amostra (se necessário), regulando a válvula agulha da amostra e a válvula de água.
5. Certifique-se de que existe um equipamento adequado para coletar a amostra.
6. Após a coleta da amostra, feche primeiro a válvula de amostra e depois a válvula de água, mas somente após um pequeno período de tempo para condensar ou resfriar o vapor restante dentro do resfriador de amostra.

Verificação periódica:

- 24 horas após o arranque, recomenda-se verificar se há fugas nas ligações dos tubos e reapertá-las se necessário.

MANUTENÇÃO

- O resfriador de amostras não necessita de nenhum tipo específico de manutenção. Inspeções regulares podem ser recomendadas pelas autoridades locais de acordo com procedimentos específicos ou gerais de montagem de tubos e/ou recipientes.
- Para mais informações consulte o folheto SC relevante ou consulte nosso escritório de vendas.
- Ao remontar, certifique-se de que todas as faces da junta estejam limpas e use sempre uma junta nova.

CONDIÇÕES LIMITANTES				
modelo	CORPO		BOBINA	
	Pressão bar	Temperatura relacionada. °C	Pressão bar	Temperatura relacionada. °C
SC32 - SC132	vinte	120	110	400
			90	450

Temperatura mínima de operação: -10°C

Código de design: AD - Merkblatt

DEVOLUÇÃO DE PRODUTO



ATTENTION

- Informações sobre quaisquer perigos e precauções a serem consideradas devido a fluidos e resíduos contaminantes ou danos mecânicos que possam representar risco à saúde, segurança ou meio ambiente, deverão ser fornecidas por escrito pelos distribuidores e clientes no momento da devolução dos produtos à engenharia da Valsteam ADCA.
- Fichas de dados de saúde e segurança relativas a substâncias identificadas como perigosas ou potencialmente perigosas devem ser fornecido com as informações mencionadas acima.



ATTENTION

- **PERDA DA GARANTIA:** O desrespeito total ou parcial das instruções acima implica a perda de qualquer direito à garantia.